

# ОБС 25

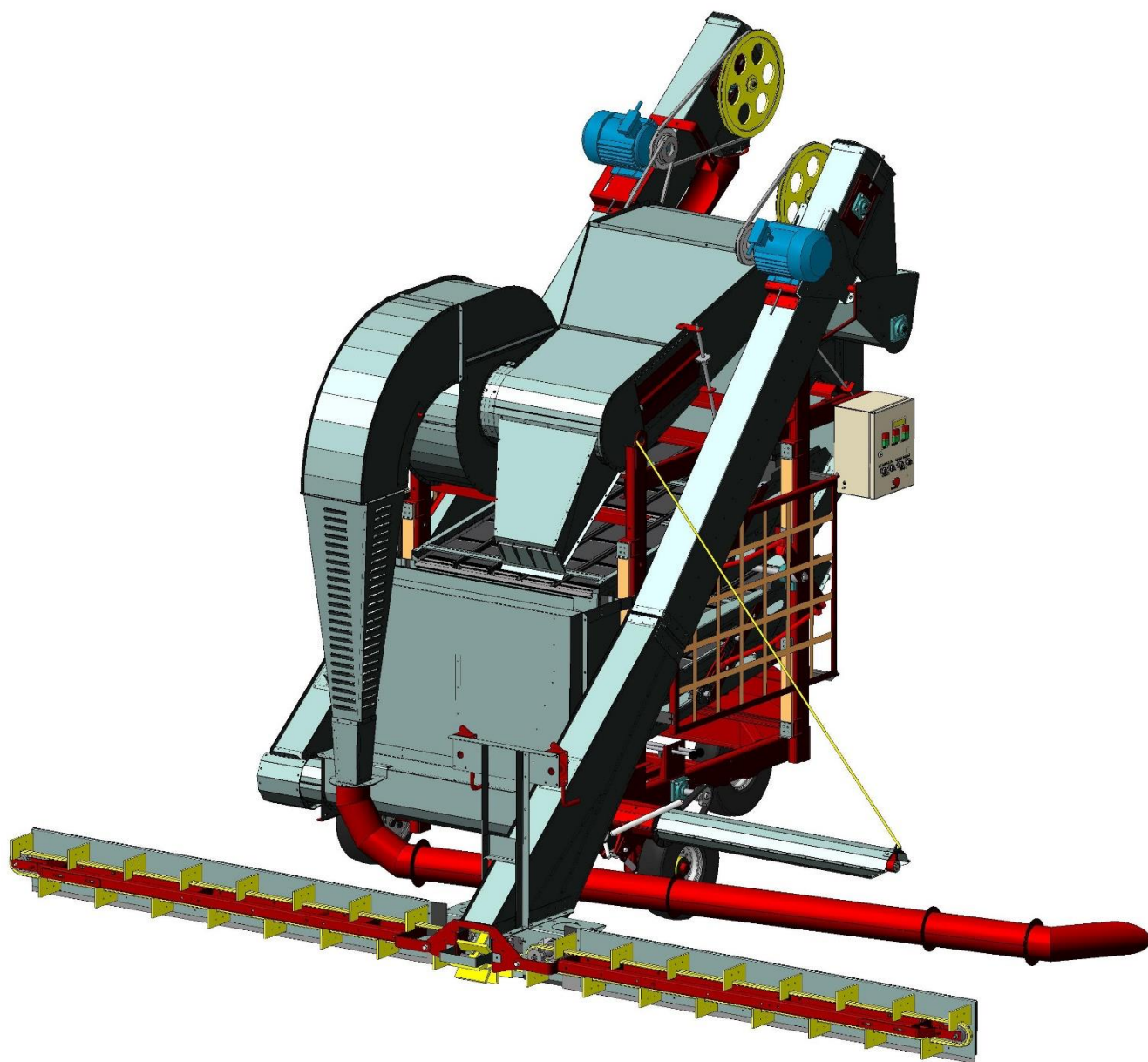

# КАТАЛОГ

## ДЕТАЛЕЙ И СБОРОЧНЫХ ЕДИНИЦ

### 2020

Настоящий каталог содержит иллюстрации сборочных единиц и деталей ОВС-25 и спецификации к этим сборочным единицам.

Каталог предназначен для составления заявок на запасные части и материалы, качественного проведения технического обслуживания и ремонта, а также для обучения технических специалистов правильной эксплуатации ОВС-25.

В каталоге не показаны некоторые, как правило, стандартные узлы и детали, установка которых с очевидностью вытекает из сборки.

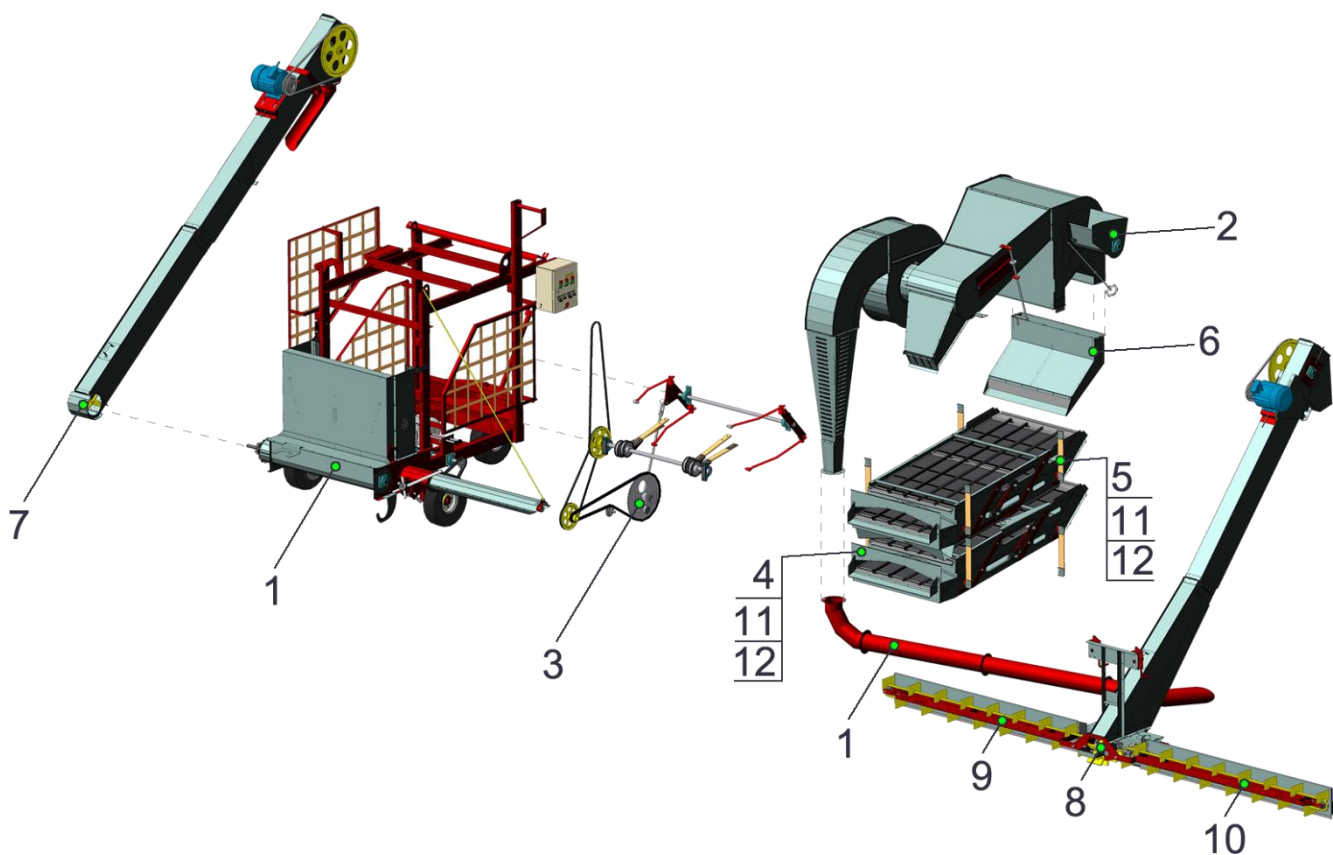

Общий вид ОВС-25

Номер позиции	Обозначение	Наименование	Количество на одну сборочную единицу	Примечание
1	25-01.00.00	рама	1	
2	25-02.00	аспирация	1	
3	25-03.00	привод	1	
4	25-04.00	секция	1	
5	25-04.00-01	секция	1	
6	25-05.00	скат	1	
7	25-06.00	транспортер отгрузочный	1	
8	25-07.00	транспортер загрузочный	1	
9	25-11.00	питатель левый	1	
10	25-12.00	питатель правый	1	
11	25-16.00	кассета	2	
12	25-16.00-01	кассета	2	

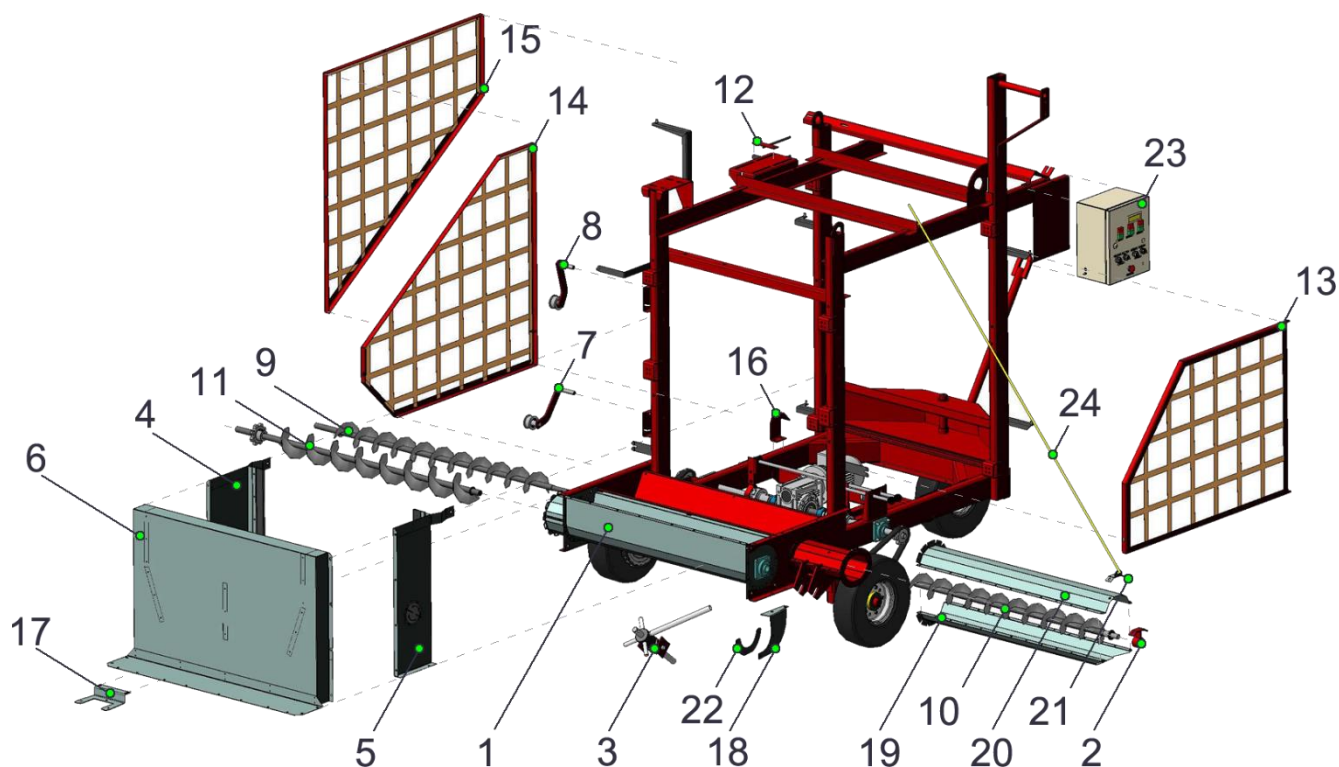

Рама 25-01.00.00

Номер позиции	Обозначение	Наименование	Количество на одну сборочную единицу	Примечание
1	25-01.00	рама	1	
2	25-01.09.03.00	подшипник	1	
3	25-08.00	подъемник	1	
4	25-09.00	стенка	1	
5	25-09.00-01	стенка	1	
6	25-10.00	приемник	1	
7	25-14.00	натяжитель	1	
8	25-14.00-01	натяжитель	1	
9	25-21.00	шнек	1	
10	25-21.00-01	шнек	1	
11	25-22.00	шнек	1	
12	25-24.00	вилка	1	
13	25-25.00	кожух	1	
14	25-26.00	кожух	1	
15	25-27.00	кожух	1	
16	25-14	кронштейн	1	
17	25-15	кронштейн	1	
18	25-16	кронштейн	1	
19	25-19	труба отходов	2	
20	25-19-01	труба отходов	1	
21	25-20	кронштейн	1	
22	25-21	затвор	1	
23		электрооборудование	1	
24		трос	1	

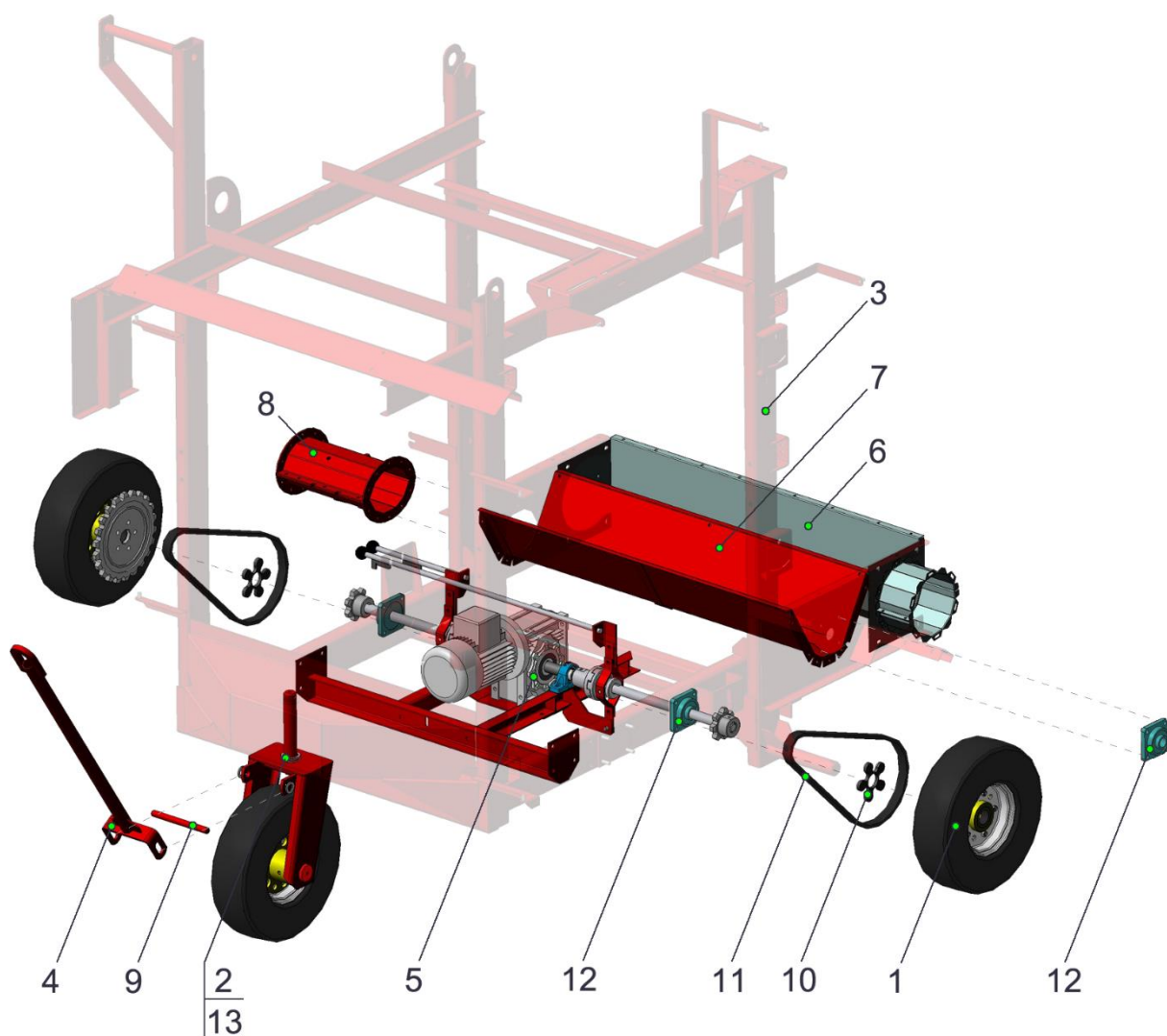

Рама 25-01.00

Номер позиции	Обозначение	Наименование	Количество на одну сборочную единицу	Примечание
1	25-01.01.00	колесо боковое	2	
2	25-01.02.00	колесо переднее	1	
3	25-01.03.00	рама сварная	1	
4	25-01.04.00	дышло	1	
5	25-01.05.00	механизм хода	1	
6	25-01.06.00	лоток	1	
7	25-01.08.00	лоток	1	
8	25-01.09.00	лоток выгрузной	1	
9	25-01.13	ось	1	
10	25-01.16	шайба	4	
11	25-01.17	цепь	2	
12		подшипник UCF206C	3	
13		подшипник 8108H	1	

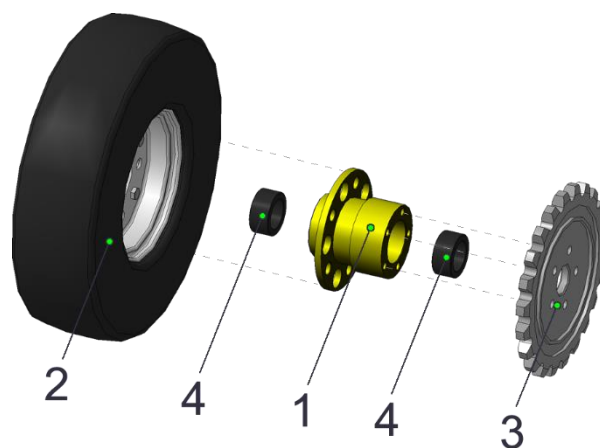

Колесо боковое 25-01.01.00

Номер позиции	Обозначение	Наименование	Количество на одну сборочную единицу	Примечание
1	25-01.02.02.11	ступица	1	
2	25-01.02.13	колесо	1	
3	25-01.05.21	звездочка	1	
4		втулка керамическая	2	

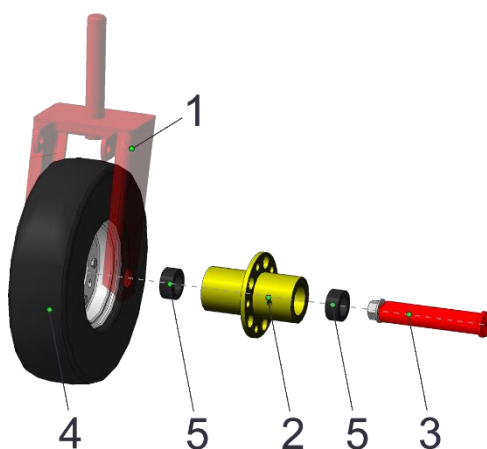

Колесо переднее 25-01.02.00

Номер позиции	Обозначение	Наименование	Количество на одну сборочную единицу	Примечание
1	25-01.02.01.00	вилка	1	
2	25-01.02.02.11-01	ступица	1	
3	25-01.02.12	ось	1	
4	25-01.02.13	колесо	1	
5		втулка керамическая	2	

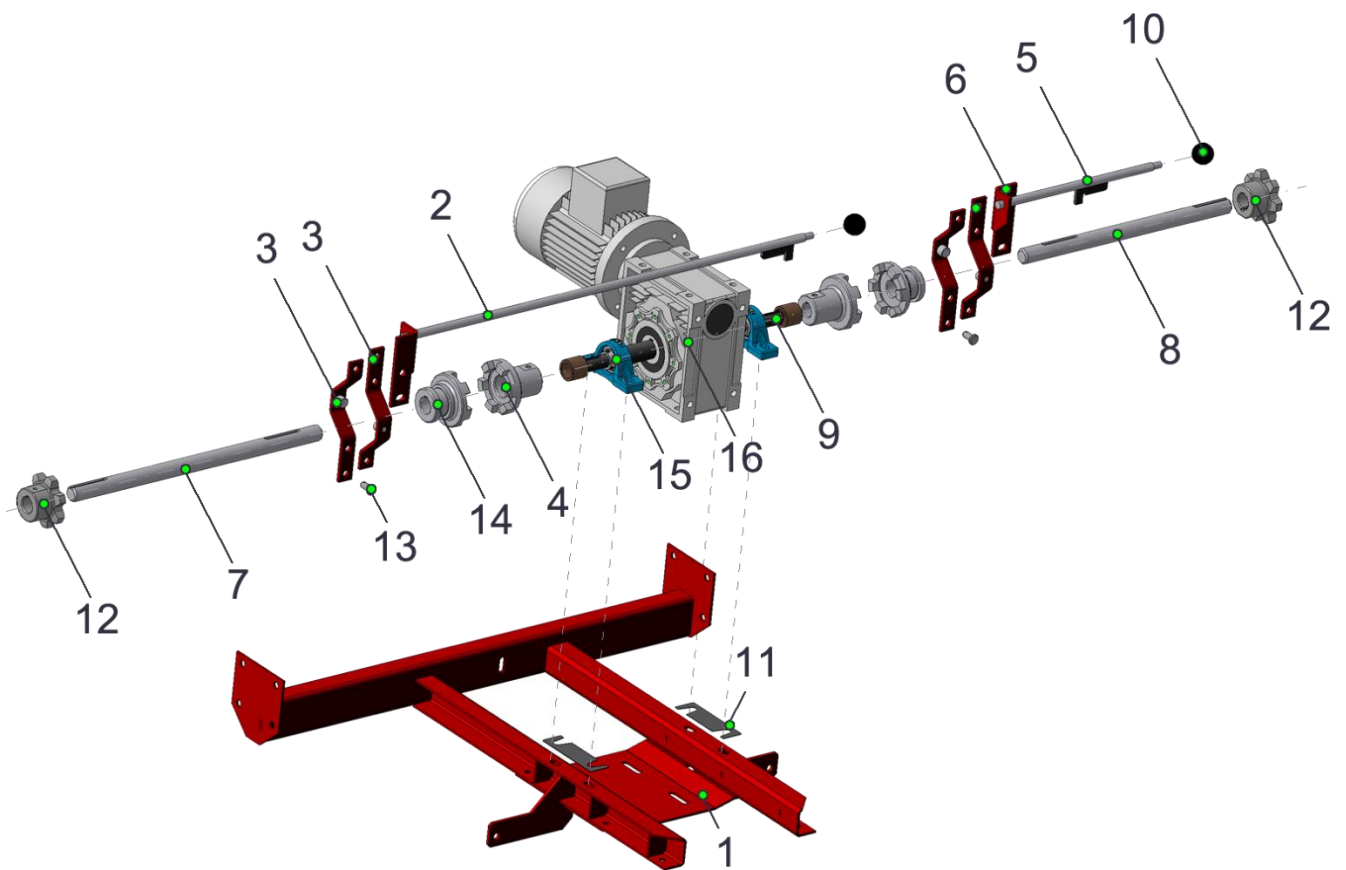

Механизм хода 25-01.05.00

Номер позиции	Обозначение	Наименование	Количество на одну сборочную единицу	Примечание
1	25-01.05.01.00	рама опорная	1	
2	25-01.05.03.00	рукоятка	1	
3	25-01.05.04.00	вилка	4	
4	25-01.05.05.00	полумуфта неподвижная (ОВИ 06.105)	2	
5	25-01.05.06.00	рукоятка	1	
6	25-01.05.11	кронштейн	2	
7	25-01.05.13	полуось	1	
8	25-01.05.14	полуось	1	
9	25-01.05.15-01	вал	1	
10	25-01.05.16	ручка	2	
11	25-01.05.19	компенсатор	2	
12	25-01.05.20	звездочка z7 (Н 023.201-02)	2	
13	25-01.05.23	палец	2	
14	25-01.05.24	полумуфта подвижная (ОВИ 06.104)	2	
15	УСР-205	подшипник	2	
16	25-01.05.25	мотор-редуктор	1	

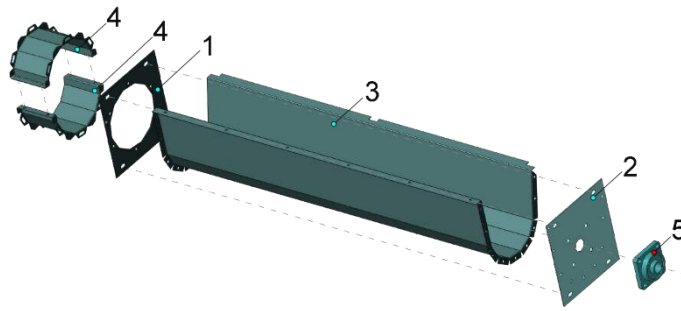

Лоток 25-01.06.00

Номер позиции	Обозначение	Наименование	Количество на одну сборочную единицу	Примечание
1	25-01.06.11	фланец	1	
2	25-01.06.11-01	фланец	1	
3	25-01.06.12	желоб	1	
4	25-01.06.13	кожух	2	
5		подшипник UCF206C	1	

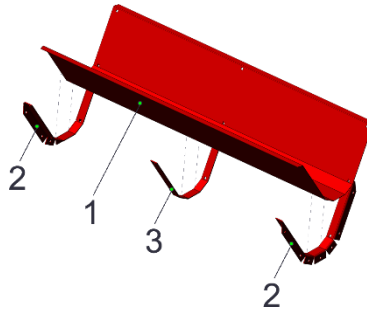

Лоток 25-01.08.00

Номер позиции	Обозначение	Наименование	Количество на одну сборочную единицу	Примечание
1	25-01.08.11	лоток	1	
2	25-01.08.12	ребро	2	
3	25-01.08.12-01	ребро	1	

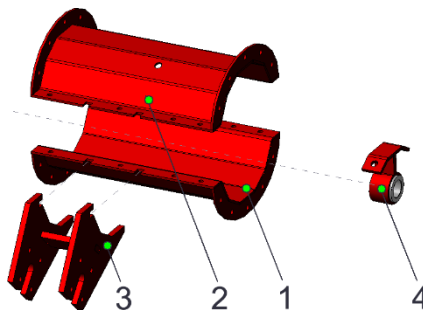

Лоток выгрузной 25-01.09.00

Номер позиции	Обозначение	Наименование	Количество на одну сборочную единицу	Примечание
1	25-01.09.01.00	ЛОТОК	1	
2	25-01.09.01.00-01	ЛОТОК	1	



3	25-01.09.02.00	кронштейн	1	
4	25-01.09.03.00	подшипник	1	

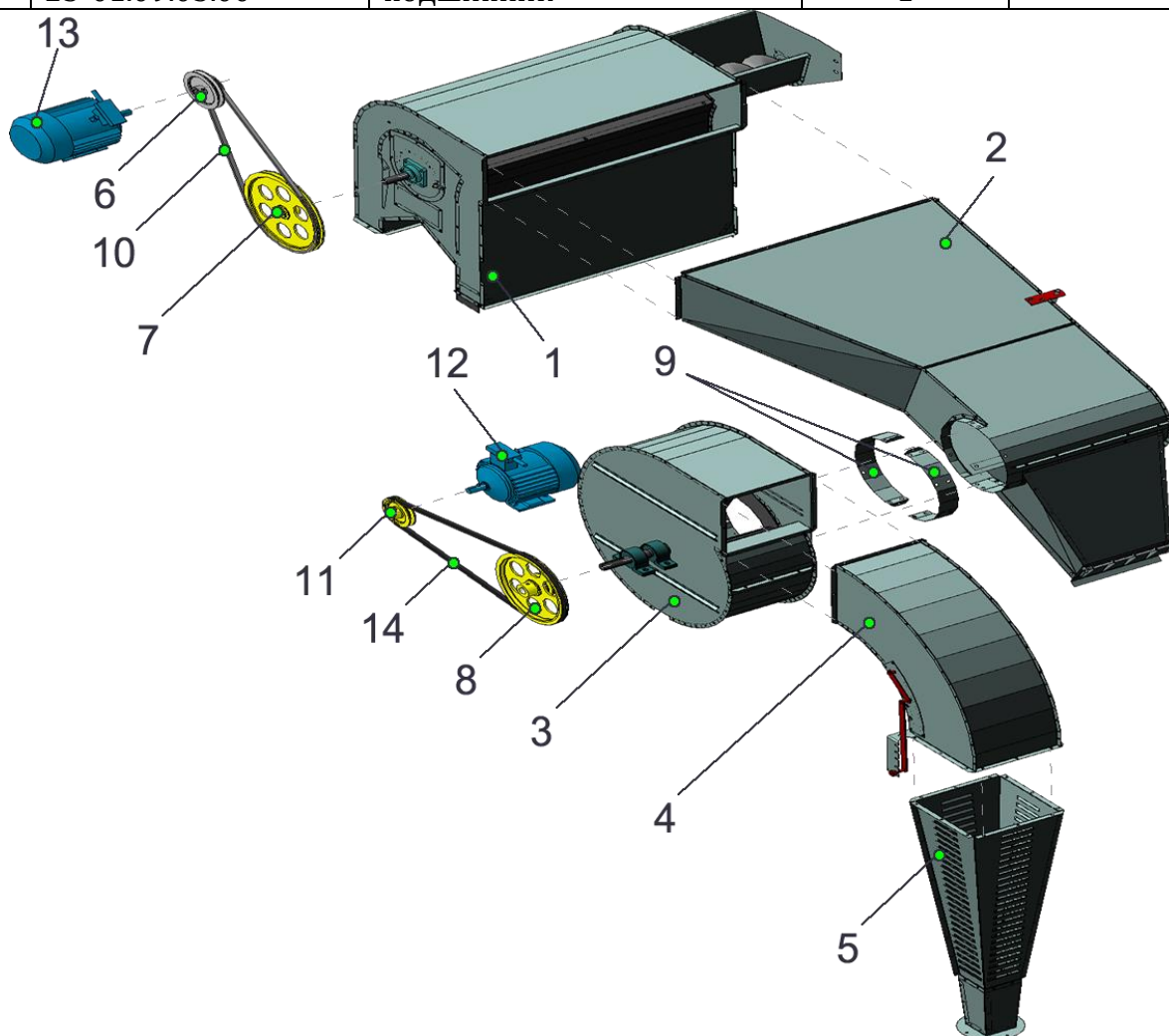

Аспирация 25-02.00

Номер позиции	Обозначение	Наименование	Количество на одну сборочную единицу	Примечание
1	25-02.01.00	камера приемная	1	
2	25-02.02.00	воздуховод	1	
3	25-02.03.00	вентилятор	1	
4	25-02.04.00	переходник	1	
5	25-02.05.00	пылеотделитель	1	
6	25-06.05.00	шкив	1	
7	25-02.01.07.00	шкив		
8	25-02.03.03.00	шкив		
9	25-02.12	патрубок	2	
10	25-12	ремень	1	
11	25-13	шкив	1	
12		двигатель 4АМА100S2УХЛ1 Р=4 кВт 3000 об/мин	1	
13		двигатель 4АМ100L6УХЛ1 Р=2,2 кВт 1000 об/мин	1	

14		ремень	1	
----	--	--------	---	--

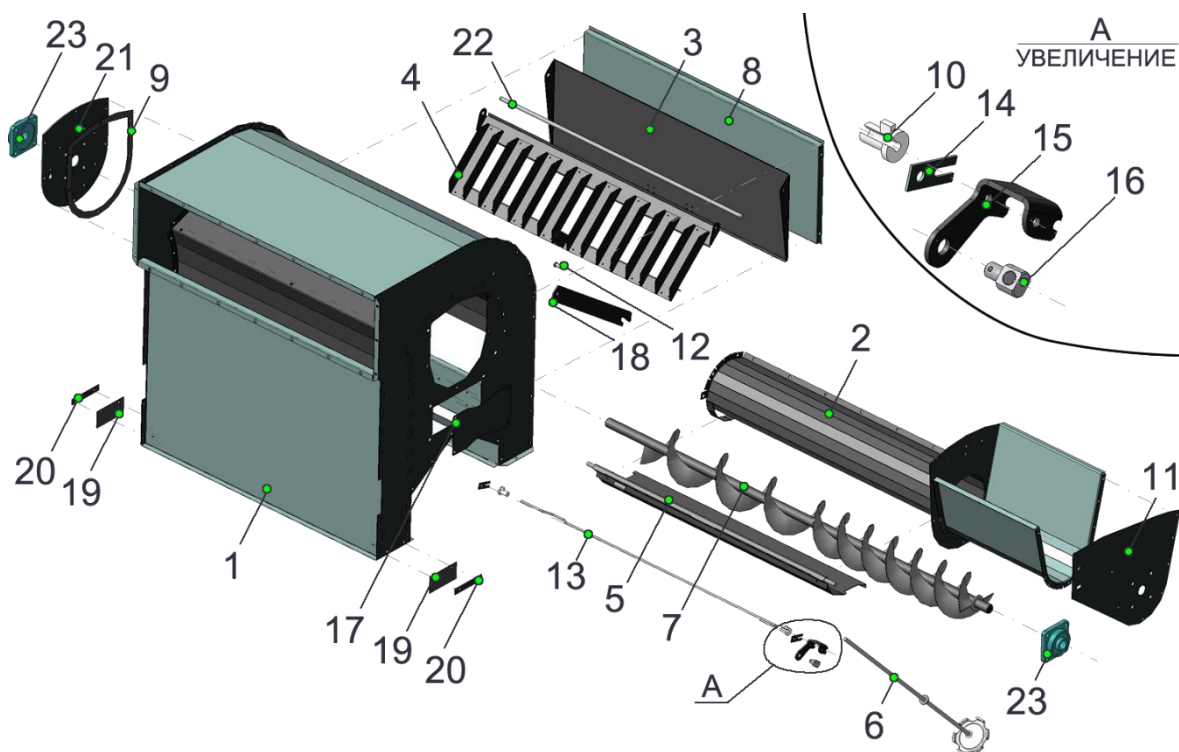

Камера приемная 25-02.01.00

Номер позиции	Обозначение	Наименование	Количество на одну сборочную единицу	Примечание
1	25-02.01.01.00	корпус	1	
2	25-02.01.02.00	лоток	1	
3	25-02.01.03.00	стенка	1	
4	25-02.01.04.00	разделитель	1	
5	25-02.01.05.00	клапан	1	
6	25-02.01.06.00	регулятор	1	
7	25-02.01.08.00	шнек	1	
8	25-02.01.11	крышка	1	
9	25-02.01.12	прокладка	1	
10	25-02.01.13	Подшипник (ОВИ 03.004 )	2	
11	25-02.01.14	крышка	1	
12	25-02.01.15	палец	1	
13	25-02.01.17	торсион	1	
14	25-02.01.18	кронштейн	2	
15	25-02.01.19	кронштейн	1	
16	25-02.01.20	гайка	1	
17	25-02.01.21	крышка	2	
18	25-02.01.22	штанга	1	
19	25-02.01.23	прокладка	2	
20	25-02.01.24	прижим	2	
21	25-02.01.25	накладка	1	
22	25-02.01.26	ось	1	
23		подшипник UCF206C	2	

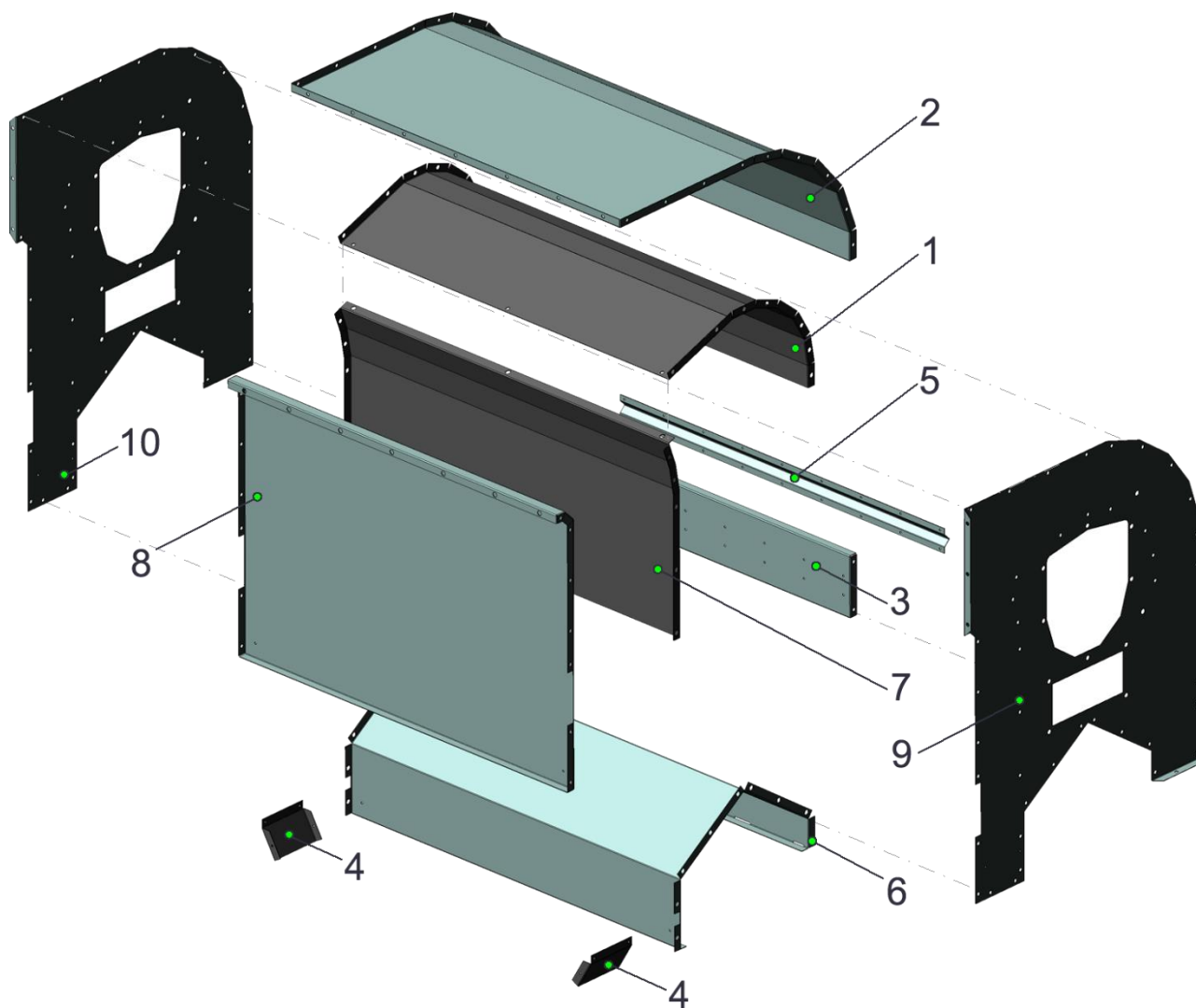

Корпус 25-02.01.01.00

Номер позиции	Обозначение	Наименование	Количество на одну сборочную единицу	Примечание
1	25-02.01.01.31	перегородка	1	
2	25-02.01.01.32	стенка	1	
3	25-02.01.01.33	стенка	1	
4	25-02.01.01.34	скат	2	
5	25-02.01.01.35	ребро	1	
6	25-02.01.01.36	стенка	1	
7	25-02.01.01.37	перегородка	1	
8	25-02.01.01.38	стенка	1	
9	25-02.01.01.39	боковина	1	
10	25-02.01.01.39-01	боковина	1	

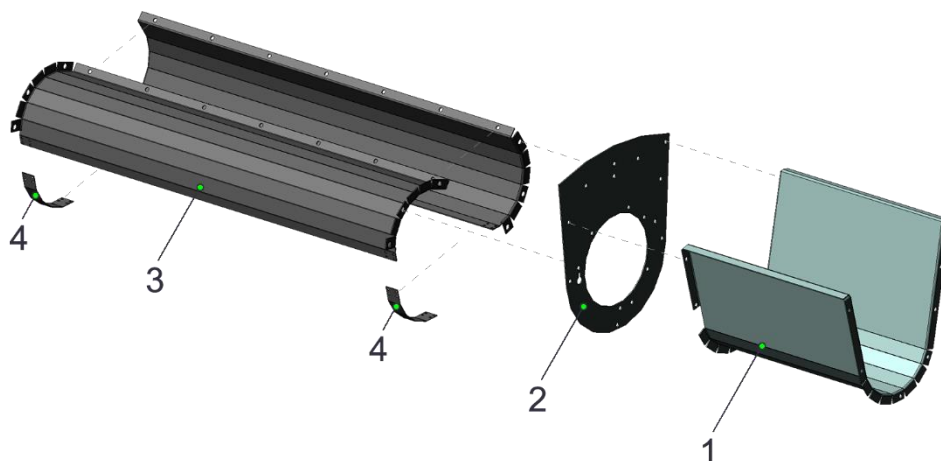

Лоток 25-02.01.02.00

Номер позиции	Обозначение	Наименование	Количество на одну сборочную единицу	Примечание
1	25-02.01.02.41	лоток	1	
2	25-02.01.02.42	фланец	1	
3	25-02.01.02.43	кожух	2	
4	25-02.01.02.44	накладка	2	

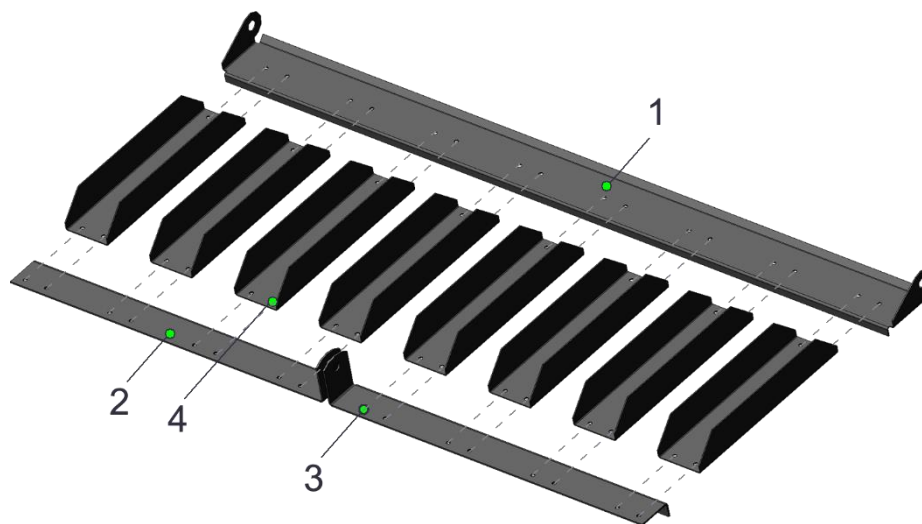

Разделитель 25-02.01.04.00

Номер позиции	Обозначение	Наименование	Количество на одну сборочную единицу	Примечание
1	25-02.01.04.11	основание	1	
2	25-02.01.04.12	упор	1	
3	25-02.01.04.12-01	упор	1	
4	25-02.01.04.13	направляющая	8	



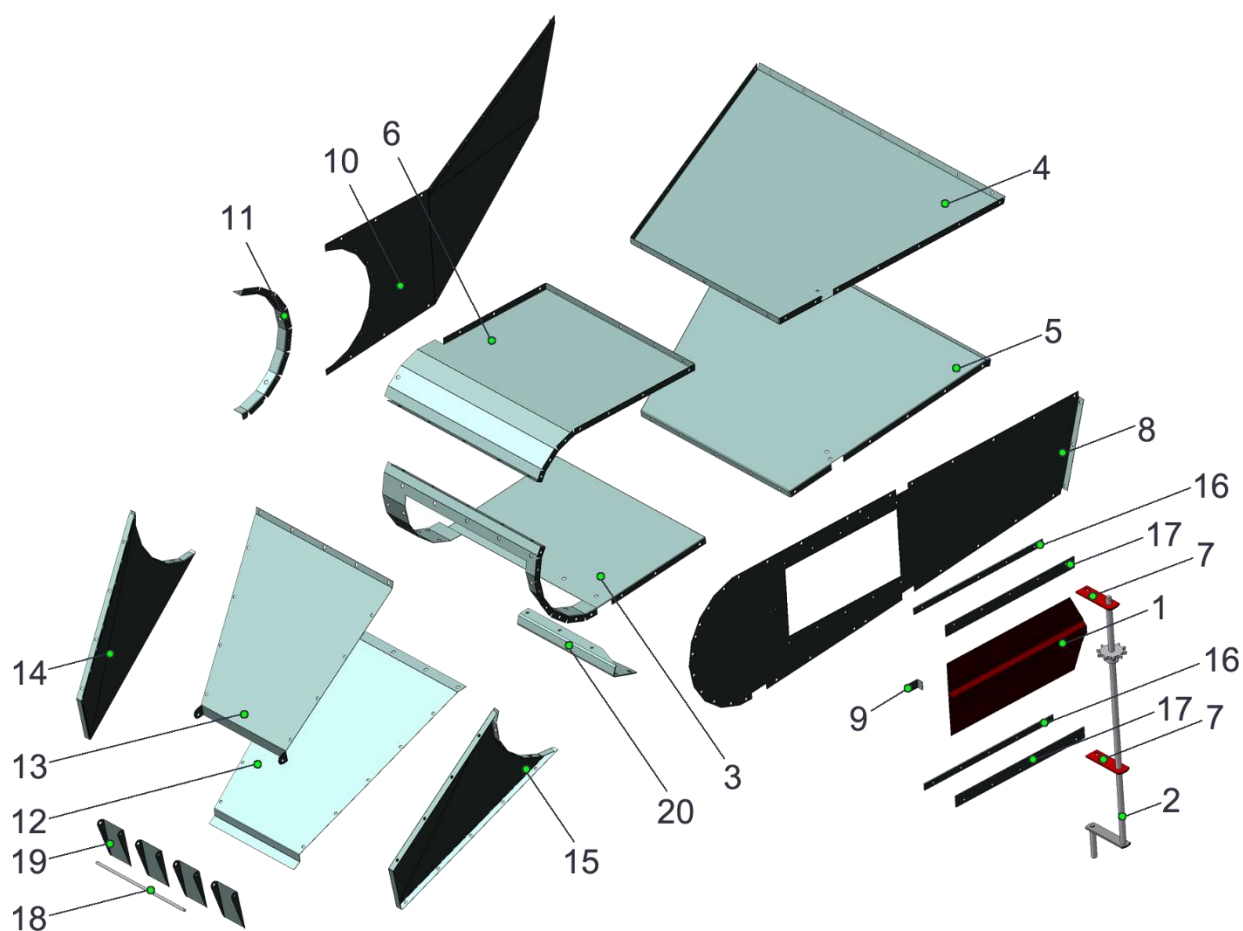

Воздуховод 25-02.02.00

Номер позиции	Обозначение	Наименование	Количество на одну сборочную единицу	Примечание
1	25-02.02.01.00	заслонка	1	
2	25-02.02.02.00	рычаг	1	
3	25-02.02.03.41	стенка	1	
4	25-02.02.03.42	стенка	1	
5	25-02.02.03.43	стенка	1	
6	25-02.02.03.44	стенка	1	
7	25-02.02.03.46	ушко	2	
8	25-02.02.03.47	боковина	1	
9	25-02.02.03.48	упор	1	
10	25-02.02.03.49	боковина	1	
11	25-02.02.03.50	фланец	1	
12	25-02.02.04.11	дно	1	
13	25-02.02.04.12	стенка	1	
14	25-02.02.04.13	боковина	1	
15	25-02.02.04.13-01	боковина	1	
16	25-02.02.11	компенсатор	2	
17	25-02.02.12	накладка	2	
18	25-02.02.13	ось	1	
19	25-02.02.14	клапан	4	
20	25-02.02.15	кронштейн	1	

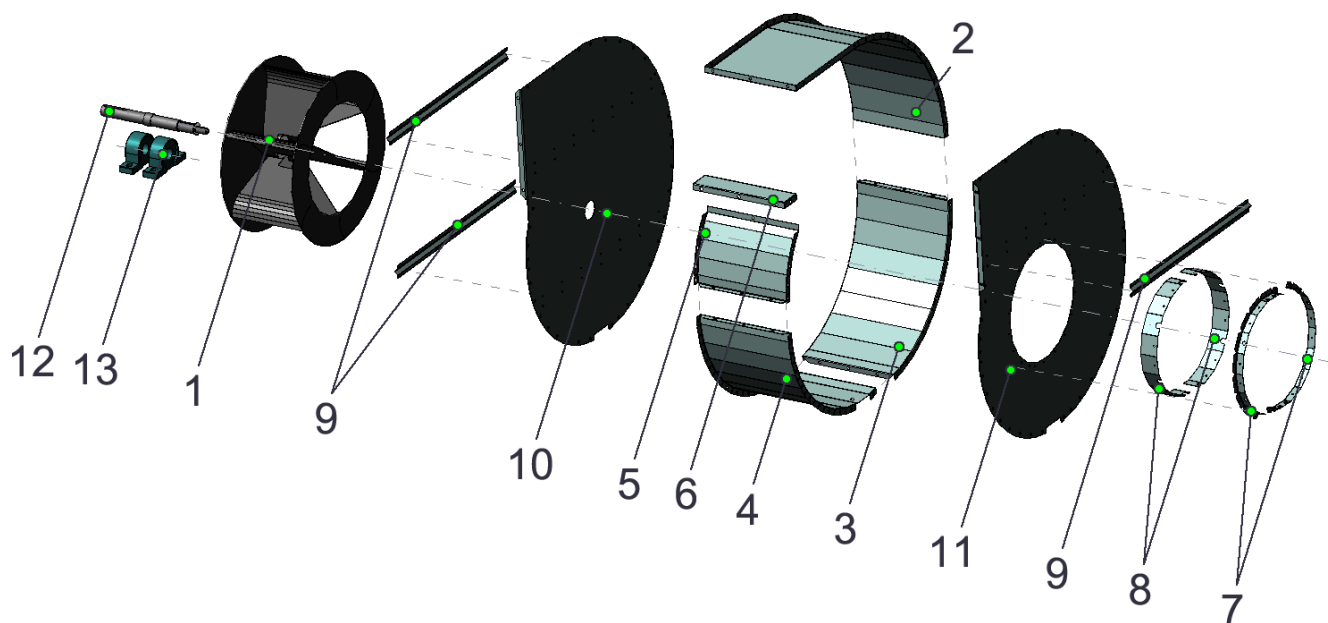

Вентилятор 25-02.03.00

Номер позиции	Обозначение	Наименование	Количество на одну сборочную единицу	Примечание
1	25-02.03.02.00	ротер	1	
2	25-02.03.01.51	стенка	1	
3	25-02.03.01.51-01	стенка	1	
4	25-02.03.01.51-02	стенка	1	
5	25-02.03.01.52	ребро	1	
6	25-02.03.01.53	ребро	1	
7	25-02.03.01.54	фланец	2	
8	25-02.03.01.55	хомут	2	
9	25-02.03.01.56	ребро	3	
10	25-02.03.01.57	боковина	1	
11	25-02.03.01.57-01	боковина	1	
12	25-02.03.11	вал	1	
13		УСР 207	2	





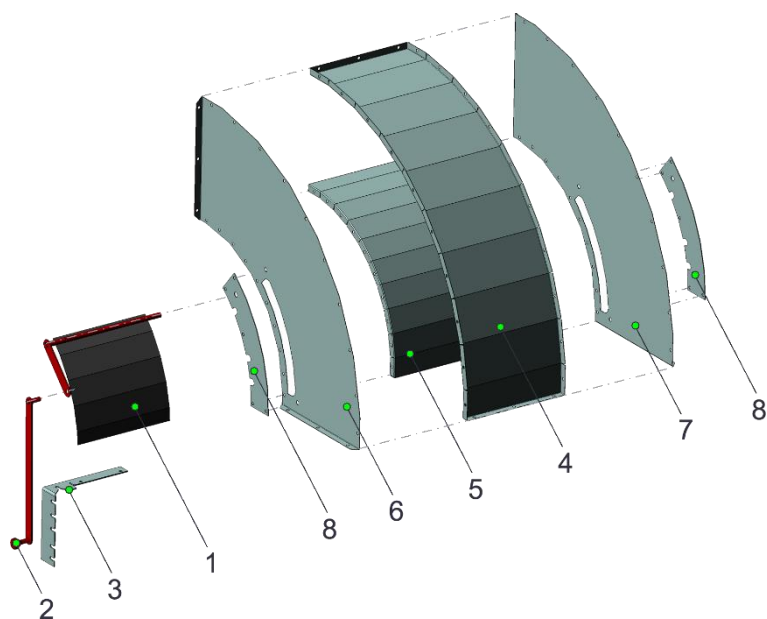

Переходник 25-02.04.00

Номер позиции	Обозначение	Наименование	Количество на одну сборочную единицу	Примечание
1	25-02.04.02.00	заслонка	1	
2	25-02.04.03.00	ручка	1	
3	25-02.04.11	кронштейн	1	
4	25-02.04.01.11	стенка	1	
5	25-02.04.01.12	стенка	1	
6	25-02.04.01.13	боковина	1	
7	25-02.04.01.13-01	боковина	1	
8	25-02.04.01.14	пластик	2	

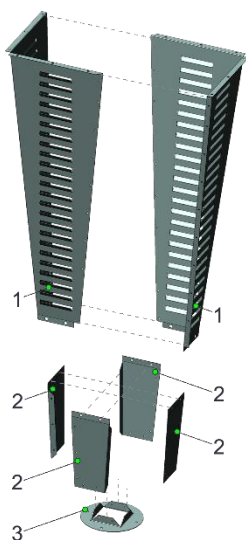

Пылеотделитель 25-02.05.00

Номер позиции	Обозначение	Наименование	Количество на одну сборочную единицу	Примечание
1	25-02.05.11	стенка	2	
2	25-02.05.01.11	стенка	4	
3	25-02.05.01.12	фланец	1	



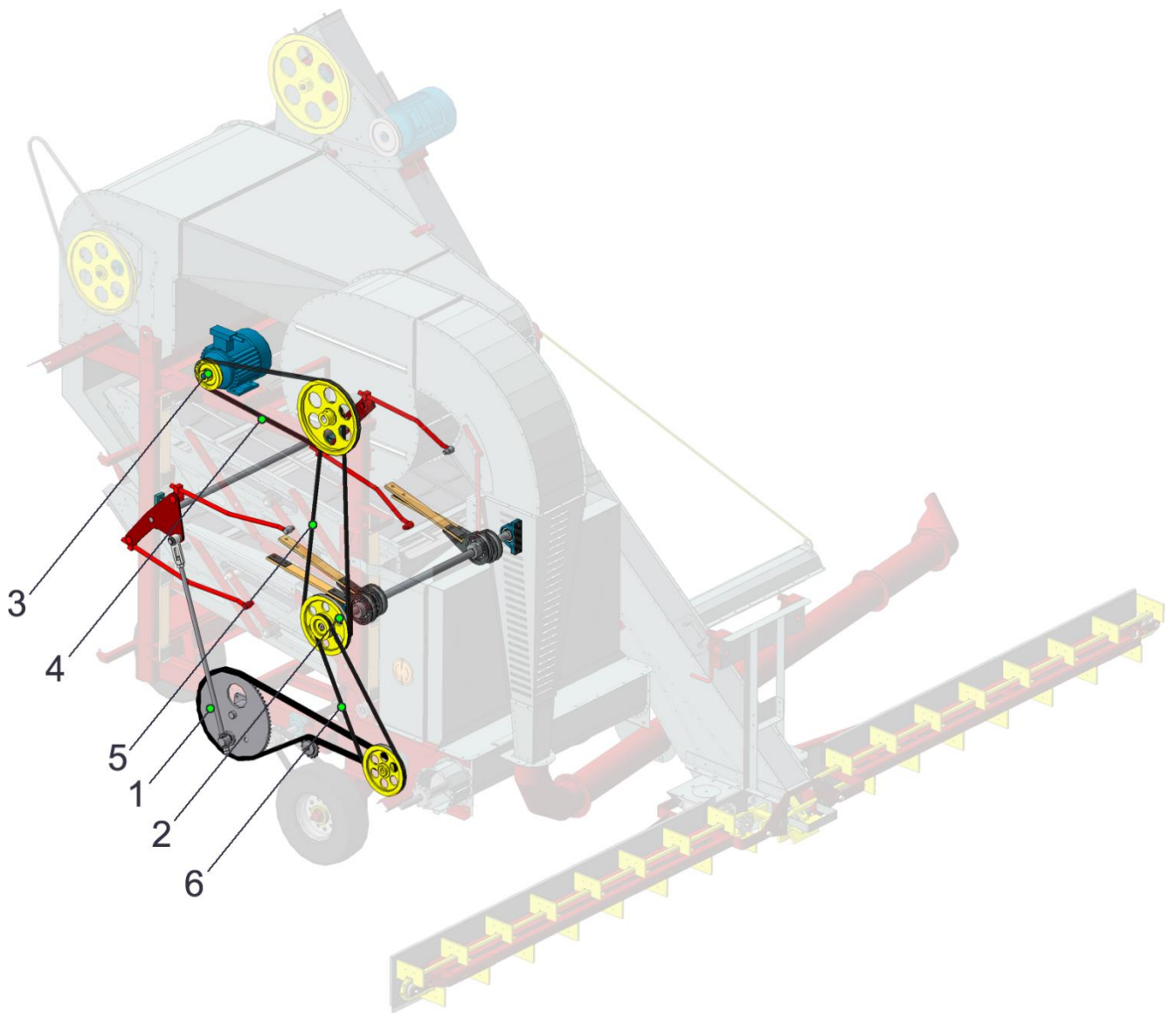

Привод 25-03.00

Номер позиции	Обозначение	Наименование	Количество на одну сборочную единицу	Примечание
1	25-03.01.00	привод щеток	1	
2	25-03.02.00	привод-вибратор (ОВИ 02.140)	1	
3		двигатель 4АМА100S2УХЛ1 Р=4 кВт 3000 об/мин	1	
4		ремень	1	
5		ремень	1	

6		ремень	1	
---	--	--------	---	--

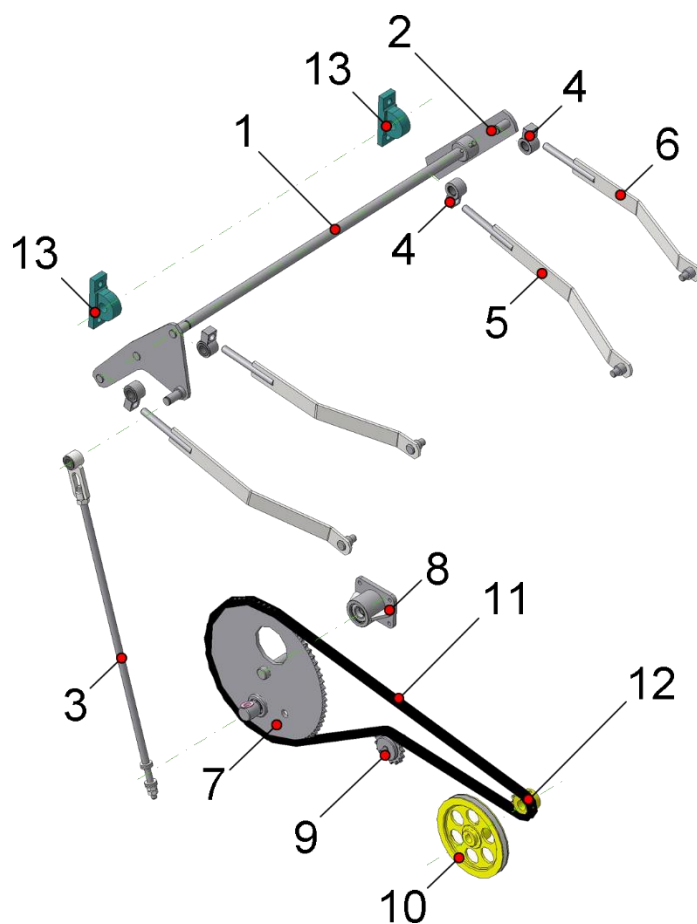

Привод щеток 25-03.01.00

Номер позиции	Обозначение	Наименование	Количество на одну сборочную единицу	Примечание
1	25-03.01.01.03.00	вал сварной (ОВИ 02.160)	1	
2	25.03.01.01.04.00	Рычаг (ОВИ 02.170)	1	
3	25-03.01.02.00	Тяга (ОВИ 02.230)	1	
4	25-03.01.03.00	Шарнир (МСУ 04.108)	4	
5	25-03.01.04.00	Шатун (ОВИ 09.140)	4	
6	25-03.01.05.00	Шатун (ОВИ 09.130)	2	
7	25-03.01.06.01.00	Звездочка (ОВИ 02.250)	2	
8	25-03.01.06.02.00	кронштейн	1	
9	25-03.01.07.00	звездочка натяжная	1	
10	25-03.01.09.00	Шкив (ОВИ 00.101-01)	1	
11	25-03.01.11	Цепь ПР-19,05	1	
12	25-03.01.12	Звездочка (ОВИ 00.601)	1	
13		подшипниковый узел УСР206	2	

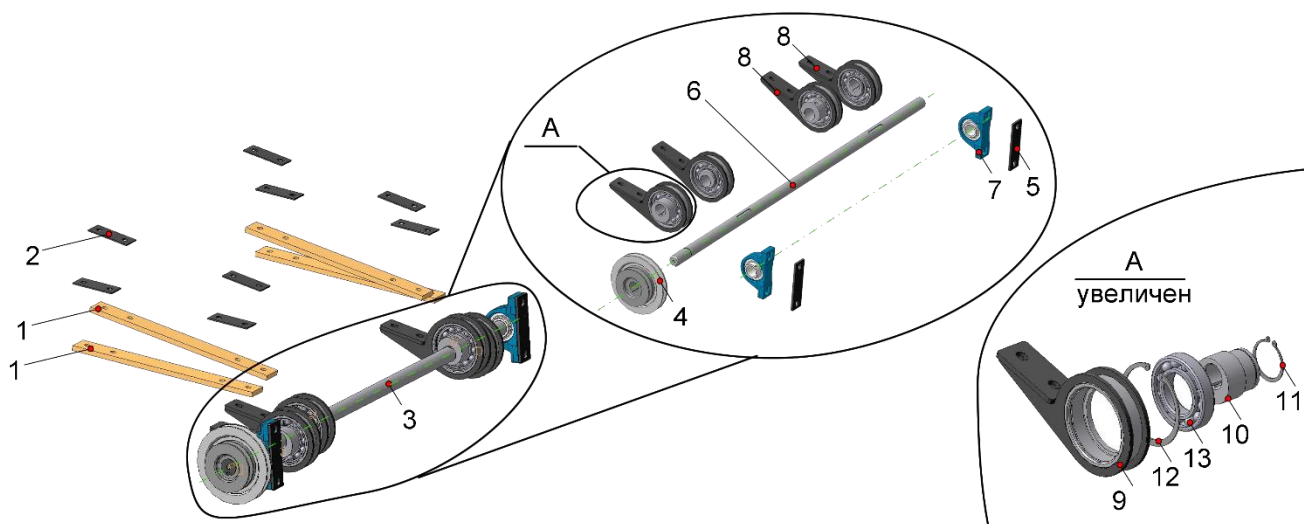

Привод-вибратор 25-03.02.00

Номер позиции	Обозначение	Наименование	Количество на одну сборочную единицу	Примечание
1	25-03.02.11	шатун фанерный (ЗАВ 10.55.902)	4	
2	25-03.02.12	накладка	8	
3	25-03.02.01.00	главный вал	1	
4	25-06.05.00-01	Шкив (ОВИ 02.101)	1	
5	25-03.02.01.11	платик	2	
6	25-03.02.01.12	вал главный (ОВИ 02.601)	1	
7		Подшипник 11207	2	
8	25-03.02.01.02.00	Оголовок (ЗАВ 10.55.104 СБ)	4	
9	25-03.02.01.02.09.00	Корпус (ЗАВ 10.55.104)	1	
10	25-03.02.01.02.11	Эксцентрик (ОВБ 1256)	1	
11		кольцо 60 ГОСТ 13942-86	1	
12		кольцо 110 ГОСТ 13943-86	1	
13		подшипник 180212 ГОСТ 8338-75	1	

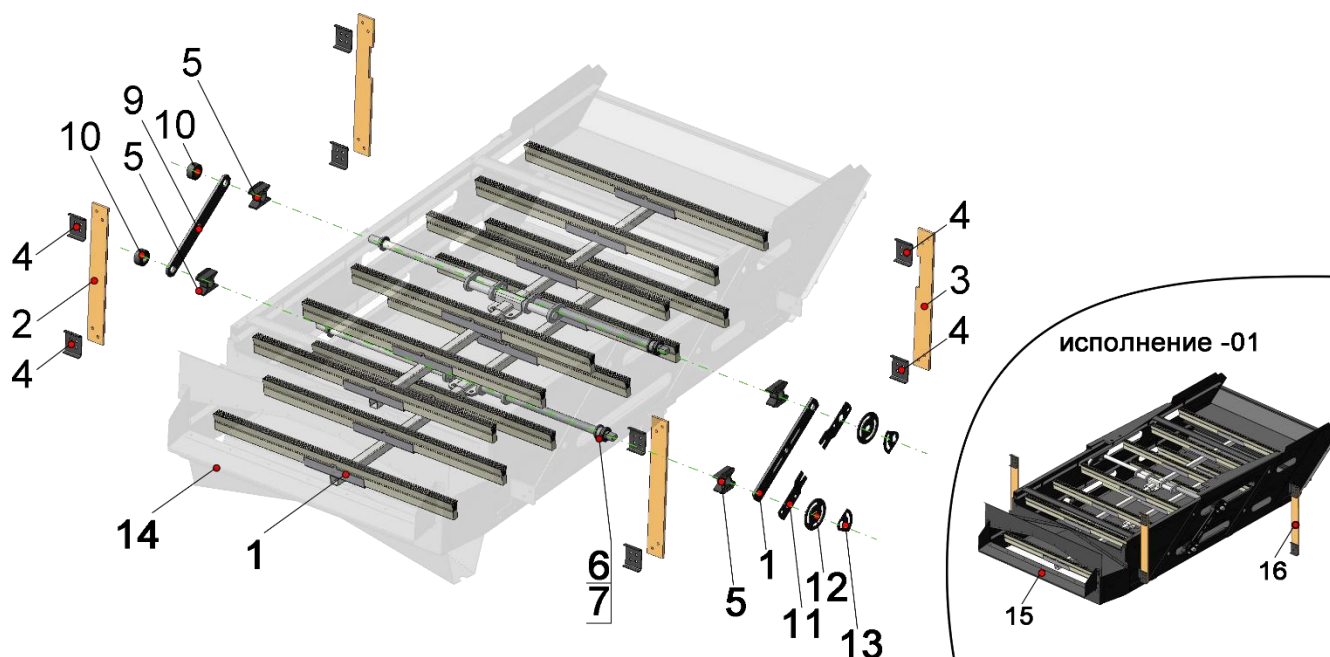

Секция 25-04.00 (-01)

Номер позиции	Обозначение	Наименование	Количество на одну сборочную единицу	Примечание
<b>Секция 25-04.00</b>				
1	25-04.01.00	набор щеток	2	
2	25-04.11	подвес	2	
3	25-04.11-01	подвес	2	
4	25-04.12	накладка	8	
5	25-04.13	Ползун (ОВБ 0186)	4	
6	25-04.14	втулка	4	
7	25-04.15	шайба	8	
8	25-04.16	планка	1	
9	25-04.17	упор	2	
10	25-04.18	планка	1	
11	25-04.19	регулятор	2	
12	25-04.20	шайба	2	
13	25-04.21	шайба	2	
14	ОВИ 02.010	корпус стана		
<b>Секция 25-04.00-01</b>				
15	ОВИ 02.010-01	корпус стана	1	
16	25-04.11	подвес	4	



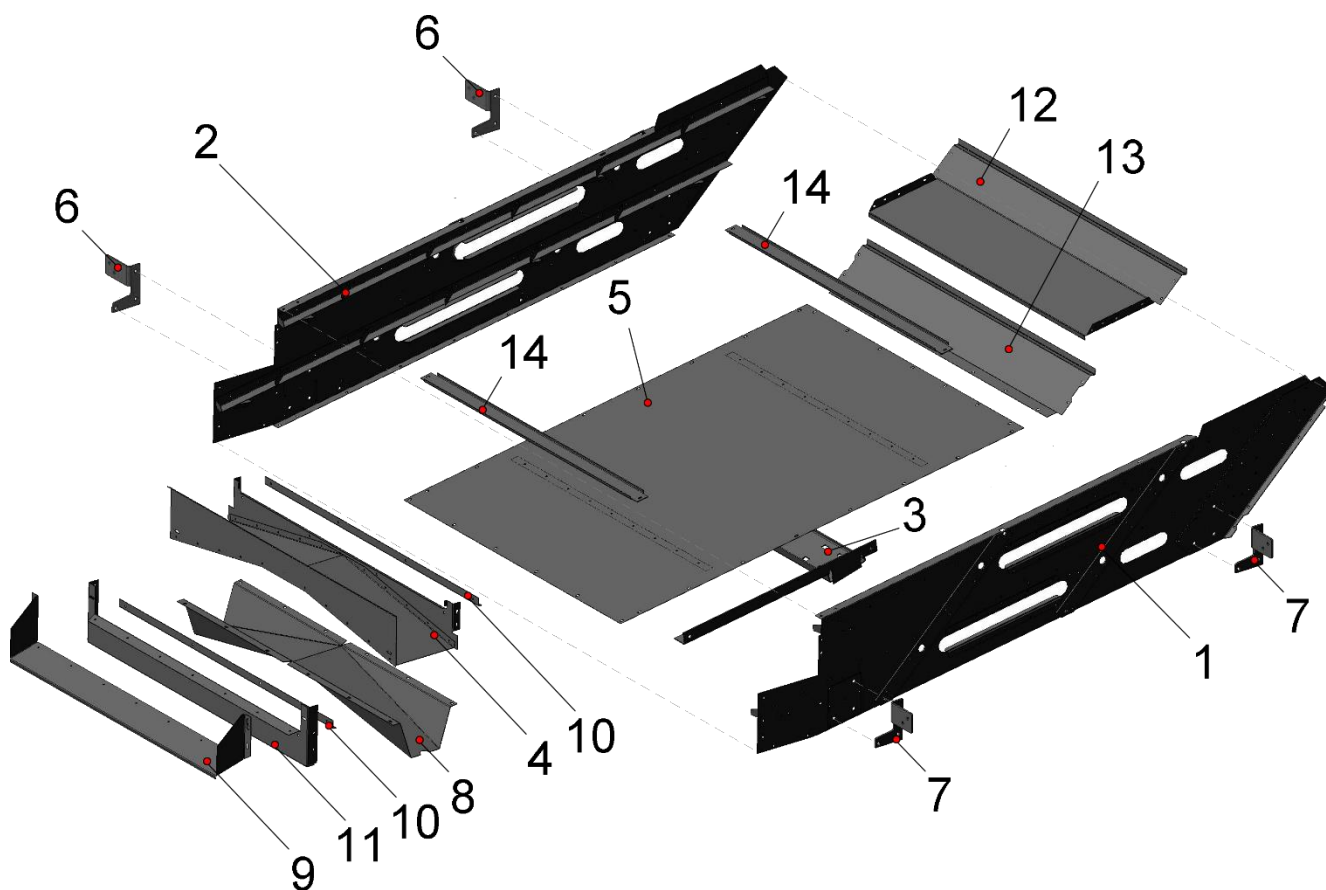

Корпус стана ОВИ 02.010

Таблица 18

Номер позиции	Обозначение	Наименование	Количество на одну сборочную единицу	Примечание
1	ови 02.010.01.00	боковина	1	
2	ови 02.010.01.00-01	боковина	1	
3	ови 02.010.02.00	лоток	1	
4	ови 02.010.03.00	кронштейн	1	
5	ови 02.010.04.00	дно	1	
6	ОВБ 4474	кронштейн	2	
7	ОВБ 4474-01	кронштейн	2	
8	ОВИ 02.403	точка	1	
9	ОВИ 02.409	сход	1	
10	ОВИ 02.417	уголок	2	
11	ОВИ 02.419	стенка	1	
12	ОСД 4407	щиток верхний	1	
13	ОСД 4408	щиток нижний (без петли)	1	
14	ОСД 4603	опора	2	

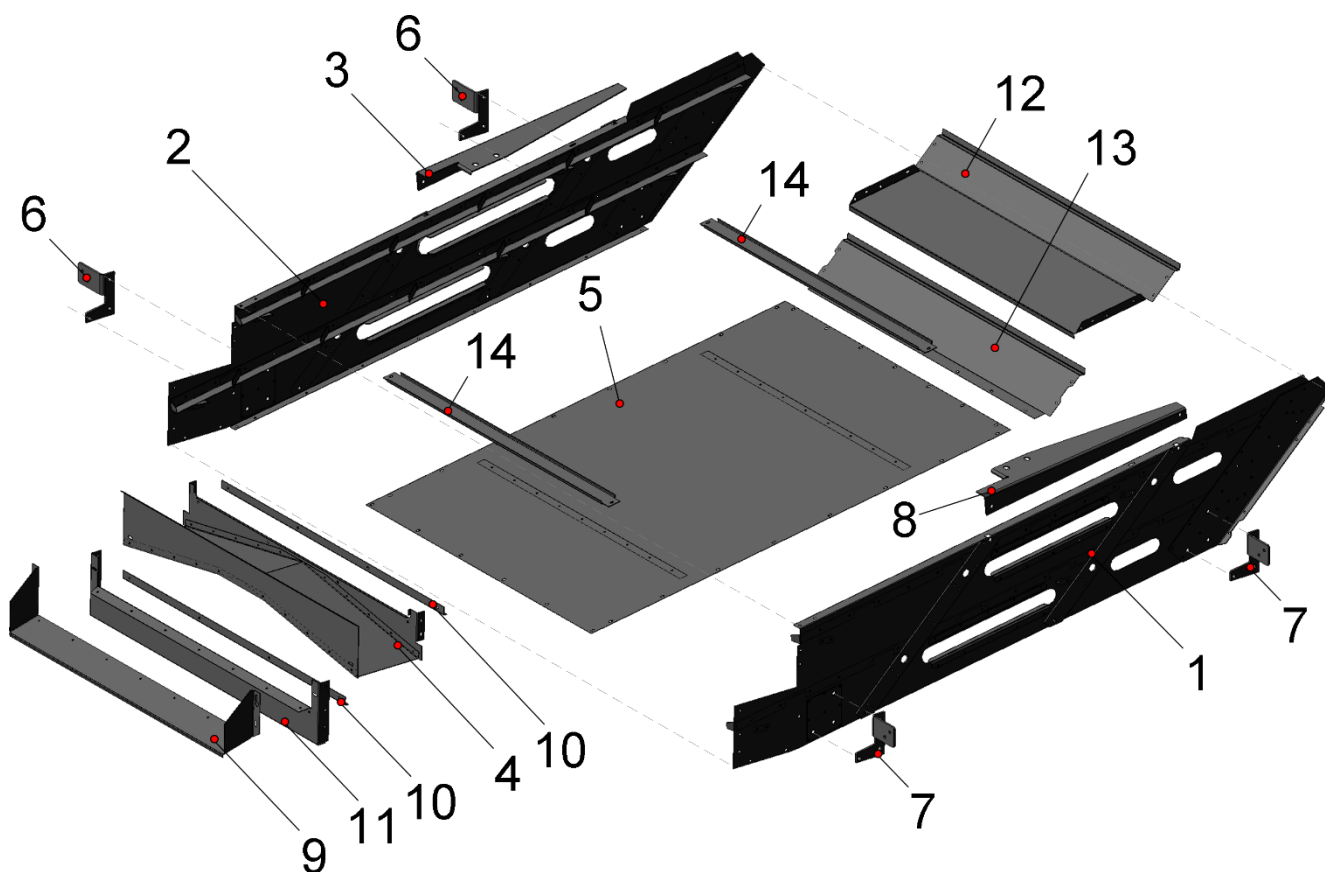

Корпус стана ОВИ 02.010-01

Номер позиции	Обозначение	Наименование	Количество на одну сборочную единицу	Примечание
1	ови 02.010.01.00	боковина	1	
2	ови 02.010.01.00-01	боковина	1	
3	ови 02.010.02.00	лоток	1	
4	ОВИ 02.402Б	опора	1	
5	ови 02.010.04.00	дно	1	
6	ОВБ 4474	кронштейн	2	
7	ОВБ 4474-01	кронштейн	2	
8	ОВИ 02.402Б -01	опора	1	
9	ОВИ 02.409	сход	1	
10	ОВИ 02.417	уголок	2	
11	ОВИ 02.419	стенка	1	
12	ОСД 4407	щиток верхний	1	
13	ОСД 4408	щиток нижний (без петли)	1	
14	ОСД 4603	опора	2	

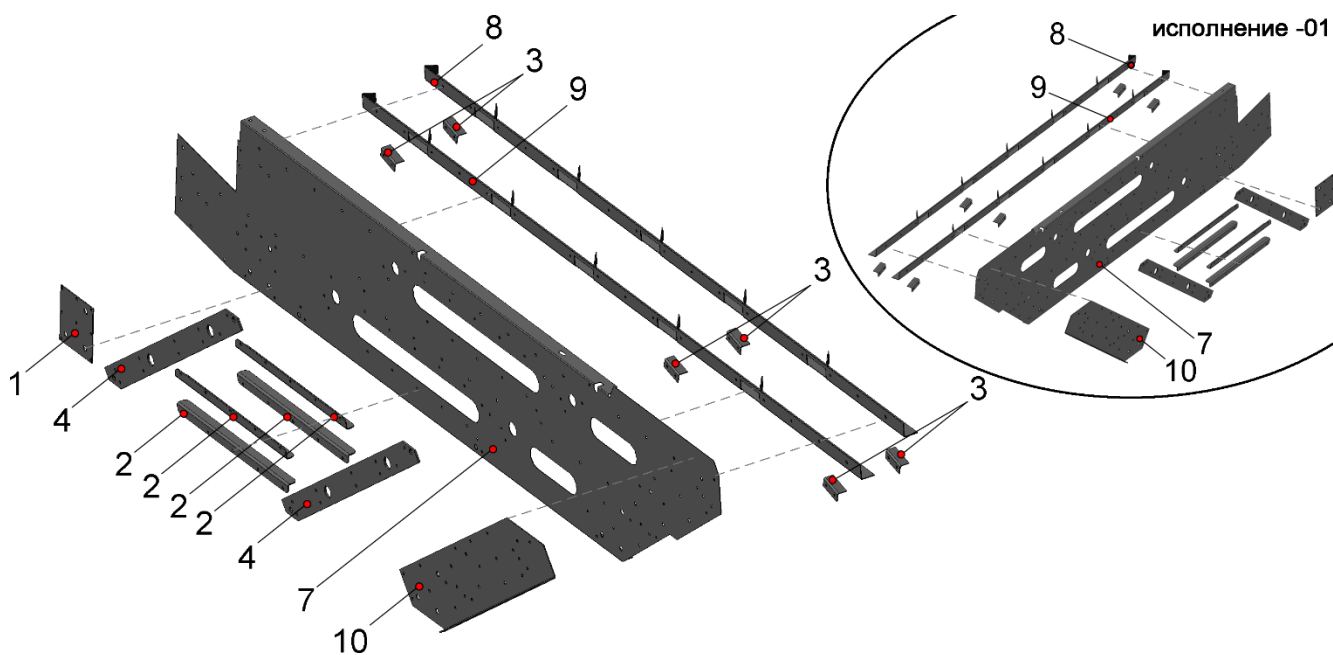

Боковина ОВИ 02.010.01.00 (-01)

Номер позиции	Обозначение	Наименование	Количество на одну сборочную единицу	Примечание
<b>Боковина ОВИ 02.010.01.00</b>				
1	ОВБ 4446А	прокладка	1	
2	ови 02.010.01.12	полка	4	
3	ови 02.010.01.13	полка	6	
4	ОСД 5151	планка	2	
7	МПС30.02.402Б	стенка	1	
8	ови 02.010.01.11	полка	1	
9	ови 02.010.01.11-01	полка	1	
10	ОС	раскос	1	
<b>Боковина ОВИ 02.010.01.00-01</b>				
7	МПС30.02.402Б-01	стенка	1	
8	ови 02.010.01.11-02	полка	1	
9	ови 02.010.01.11-03	полка	1	
10	ОС-01	раскос	1	

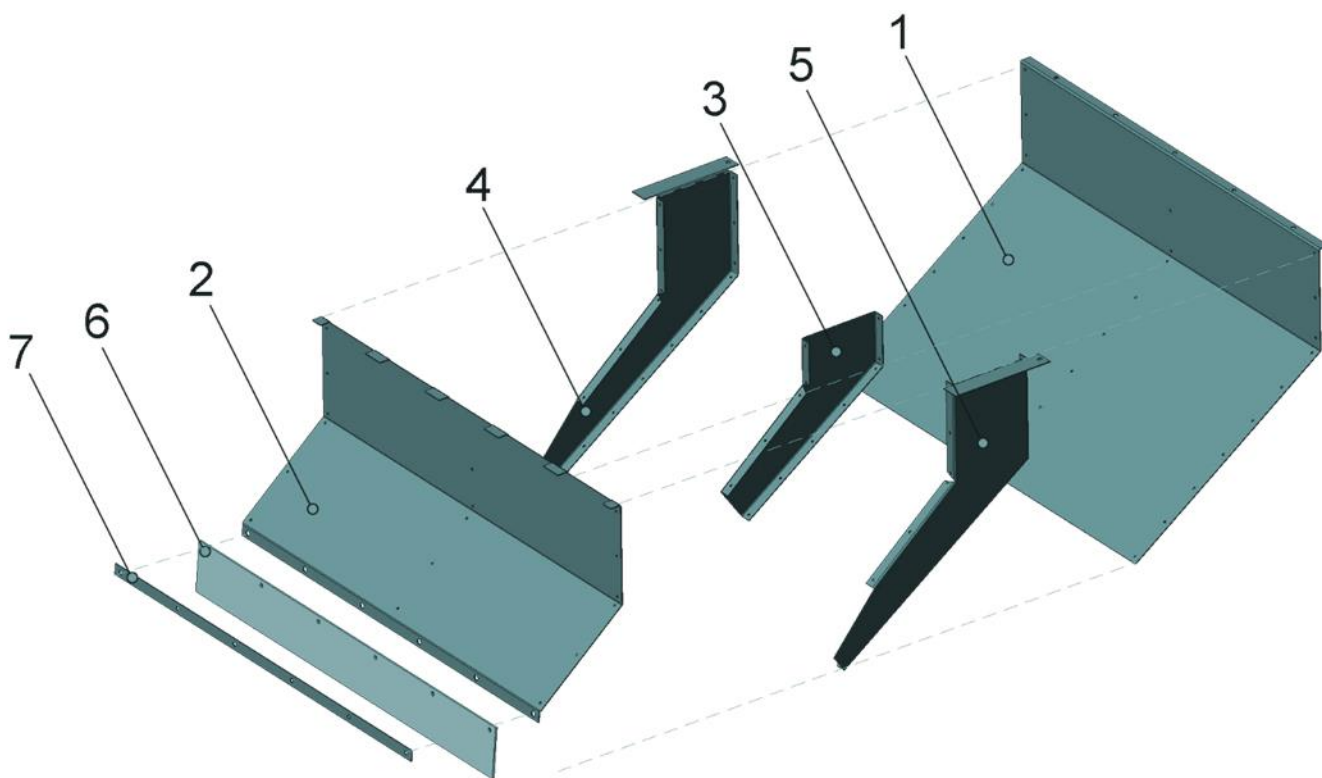

Скат 25-05.00

Номер позиции	Обозначение	Наименование	Количество на одну сборочную единицу	Примечание
1	25-05.11	стенка	1	
2	25-05.12	стенка	1	
3	25-05.13	стенка	1	
4	25-05.14	боковина	1	
5	25-05.14-01	боковина	1	
6	25-05.15	гаситель	1	
7	25-05.16	прижим	1	

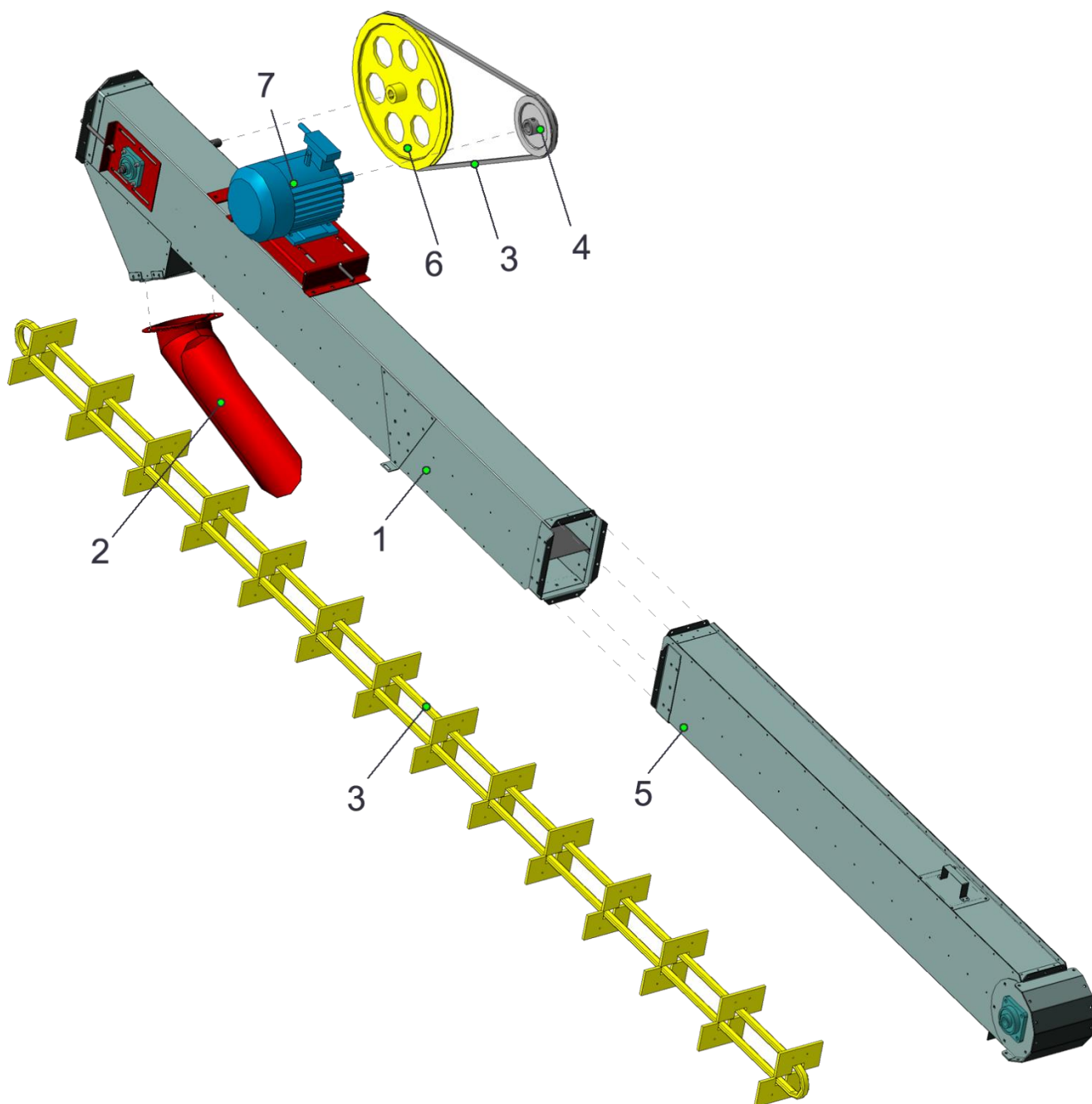

Транспортер отгрузочный 25-06.00

Номер позиции	Обозначение	Наименование	Количество на одну сборочную единицу	Примечание
1	25.06.01.00	секция верхняя	1	
2	25-06.02.00	носок	1	
3	25-06.03.00	транспортер	1	
4	25-06.05.00	шкив	1	
5	25-06.06.00	секция нижняя	1	
6	25-06.01.02.00	шкив	1	
7	25-06.11	ремень	1	
8		Двигатель 4АМ100L6УХЛ1 Р=2,2 кВт 1000 об/мин	1	



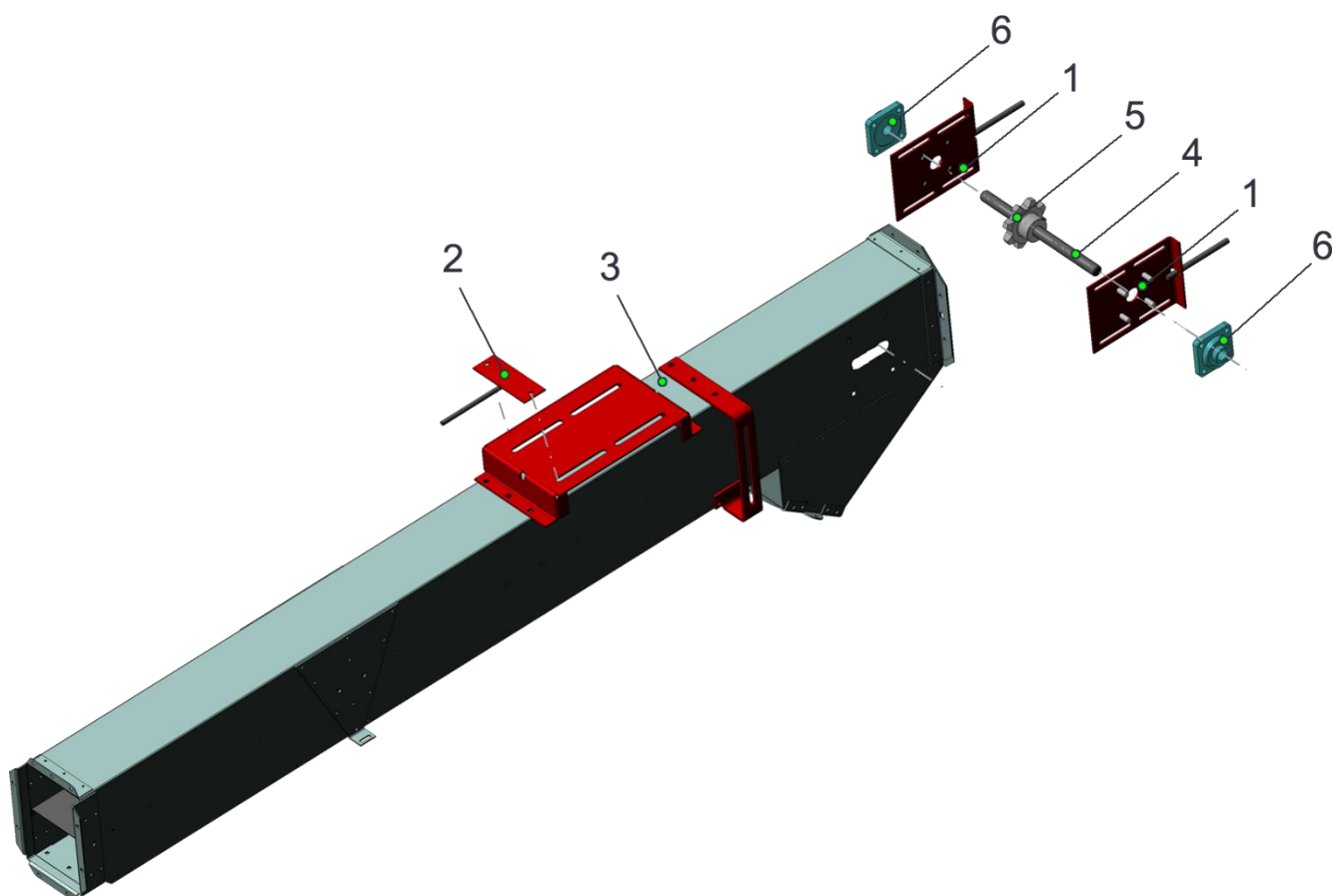

Секция верхняя 25-06.01.00

Номер позиции	Обозначение	Наименование	Количество на одну сборочную единицу	Примечание
1	25-06.01.01.00	щека	2	
2	25-06.01.07.00	вилка	1	
3	ови 04,030	секция	1	
4	25-06.01.12	вал	1	
5	25-06.01.13	звездочка	1	
6		подшипник UCF205C	2	

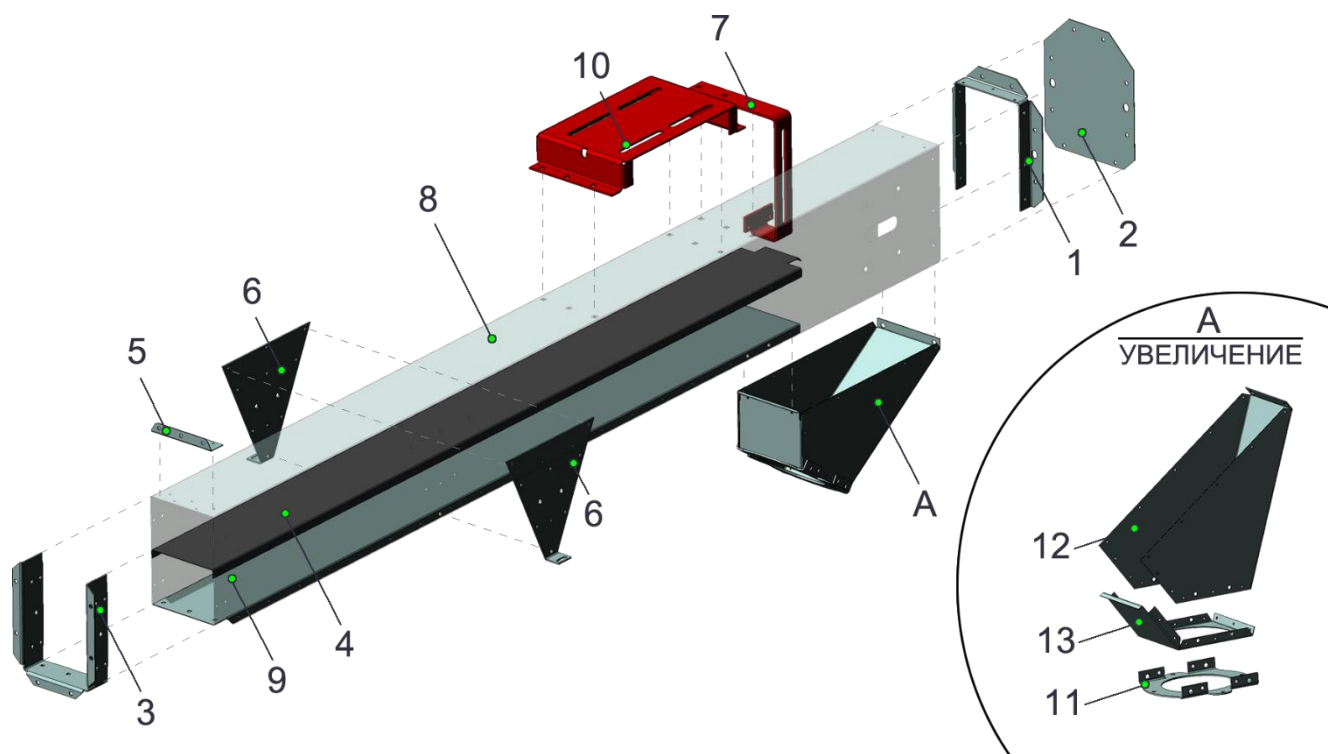

Секция ови 04,030

Номер позиции	Обозначение	Наименование	Количество на одну сборочную единицу	Примечание
1	овб 7030	фланец	1	
2	ови 04,401	крышка	1	
3	ови 04,407	фланец	1	
4	ови 04,441	крышка	1	
5	ови 05,432	угольник	1	
6	ови 04.442	кронштейн	2	
7	ови 04,402в	кронштейн	1	
8	ови 04,405	желоб	1	
9	ови 04,406	крышка	1	
10	ови 04,411а	плита	1	
11	ови 04,030,01,12	фланец	1	
12	ови 04,030,01,13	лоток	1	
13	ови 05,413-01	перегородка	1	



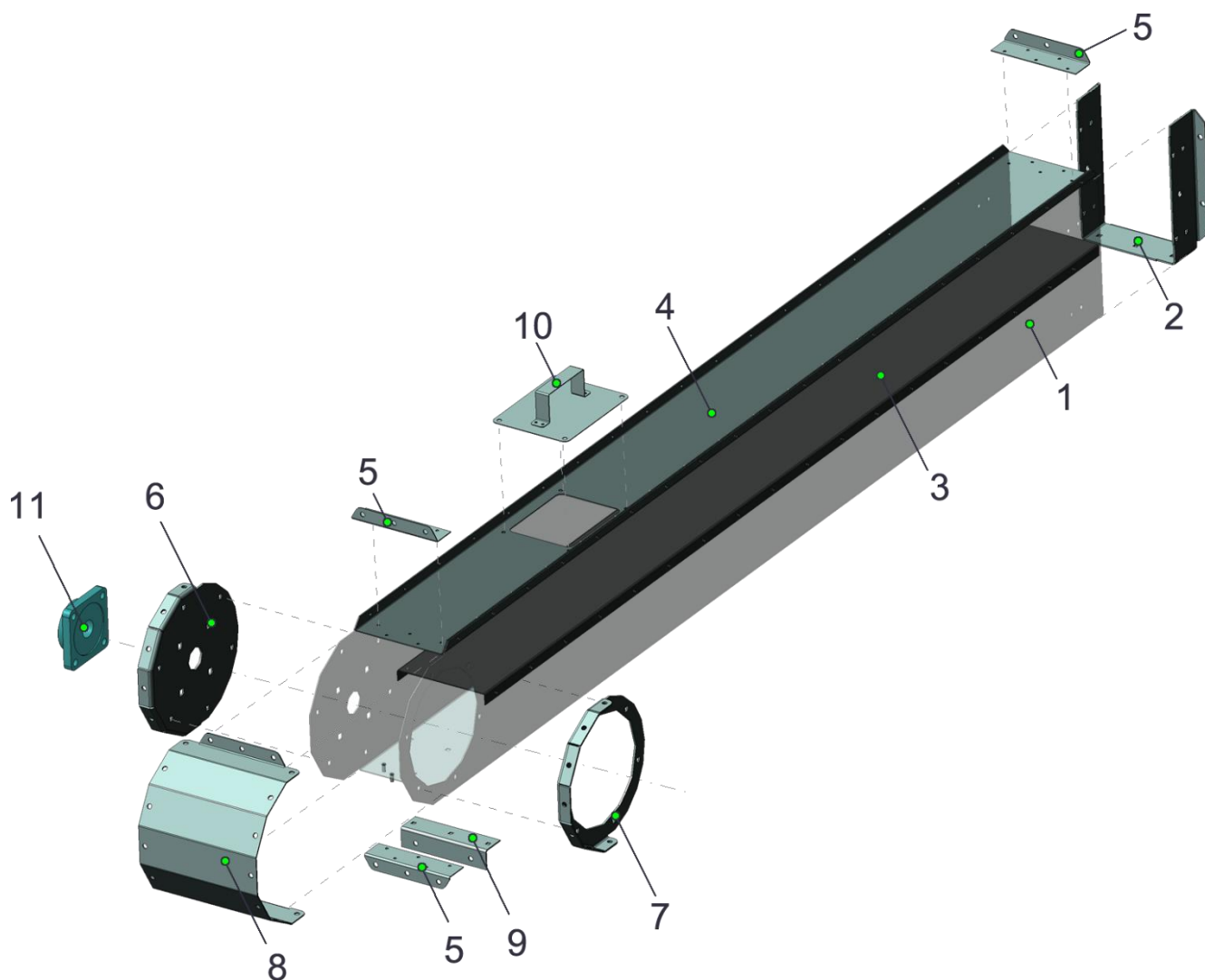

Секция нижняя 25-06.06.00

Номер позиции	Обозначение	Наименование	Количество на одну сборочную единицу	Примечание
1	ови 04.421	желоб	1	
2	ови 04,407	фланец	1	
3	ови 04,422	перегородка	1	
4	ови 04,442	крышка	1	
5	ови 05,432	угольник	3	
6	25-06.06.12	пластина	1	
7	25-06.06.13	пластина	1	
8	25-06.06.14	крышка	1	
9	25-06.06.15	кронштейн	1	
10	25-06.06.16	крышка	1	
11		подшипник UCF206C	1	

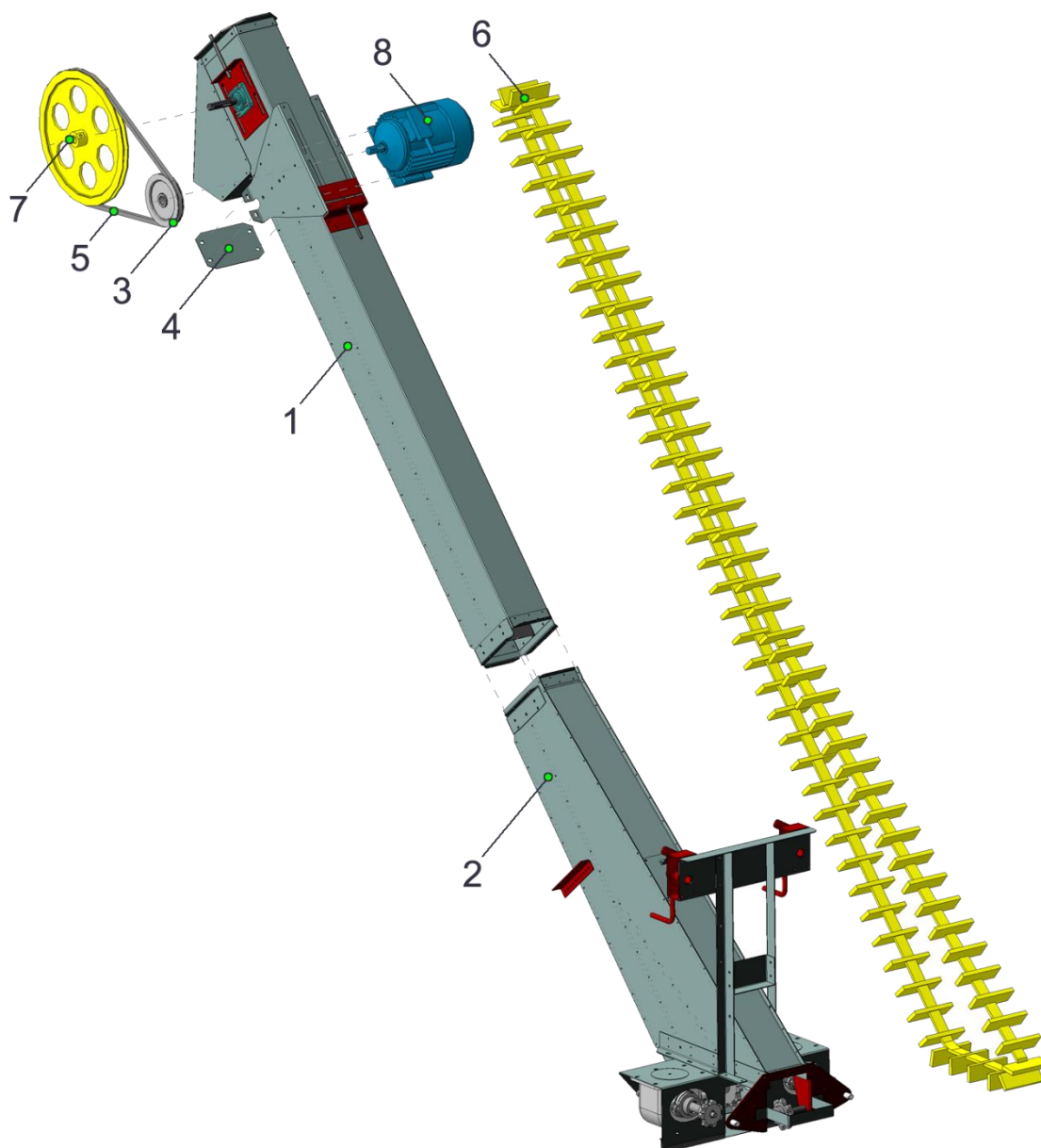

Транспортер загрузочный 25-07.00

Номер позиции	Обозначение	Наименование	Количество на одну сборочную единицу	Примечание
1	25.06.01.00-01	секция верхняя	1	
2	25-07.02.00	секция нижняя		
3	25-07.03.00	шкив	1	
4	25-07.11	накладка	1	
5	25-07.12	ремень	1	
6	25-07.13	транспортер	1	
7	25.06.01.02.00	шкив	1	
8		двигатель 4АМ100L6УХЛ1 Р=2,2 кВт 1000 об/мин	1	

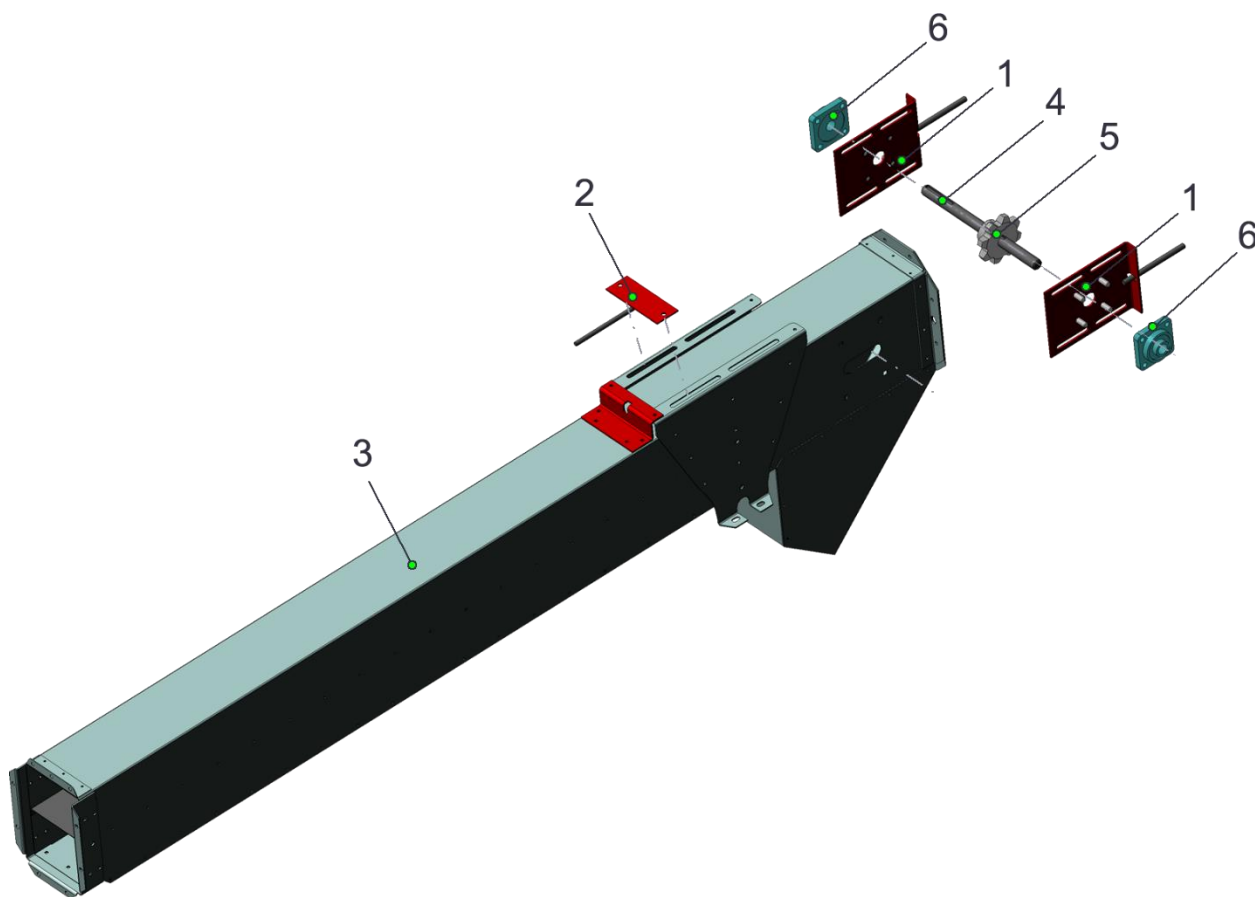

Секция верхняя 25-06.01.00-01

Номер позиции	Обозначение	Наименование	Количество на одну сборочную единицу	Примечание
1	25-06.01.01.00	щека	2	
2	25-06.01.07.00	вилка	1	
3	ови 04,030-01	секция	1	
4	25-06.01.12	вал	1	
5	25-06.01.13	звездочка	1	
6		подшипник UCF205C	2	

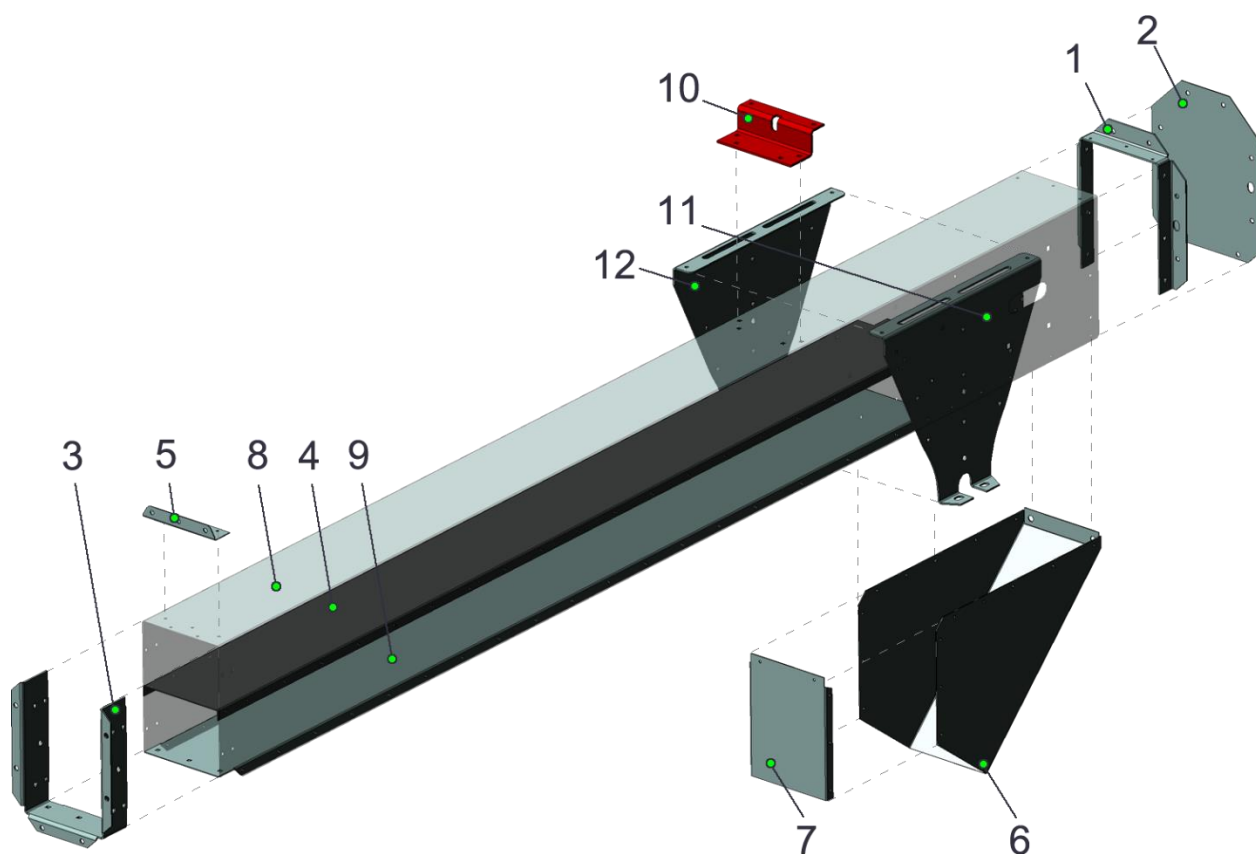

Секция ови 04.030-01

Номер позиции	Обозначение	Наименование	Количество на одну сборочную единицу	Примечание
1	овб 7030	фланец	1	
2	ови 04,401	крышка	1	
3	ови 04,407	фланец	1	
4	ови 04,441	крышка	1	
5	ови 05,432	угольник	1	
6	ови 04,030,01,14	лоток	1	
7	ови 04,030,01,15	стенка	1	
8	ови 04,405-01	желоб	1	
9	ови 04,406-01	крышка	1	
10	ови 04,702	кронштейн	1	
11	ови 05,411	кронштейн	1	
12	ови 05,411-01	кронштейн	1	

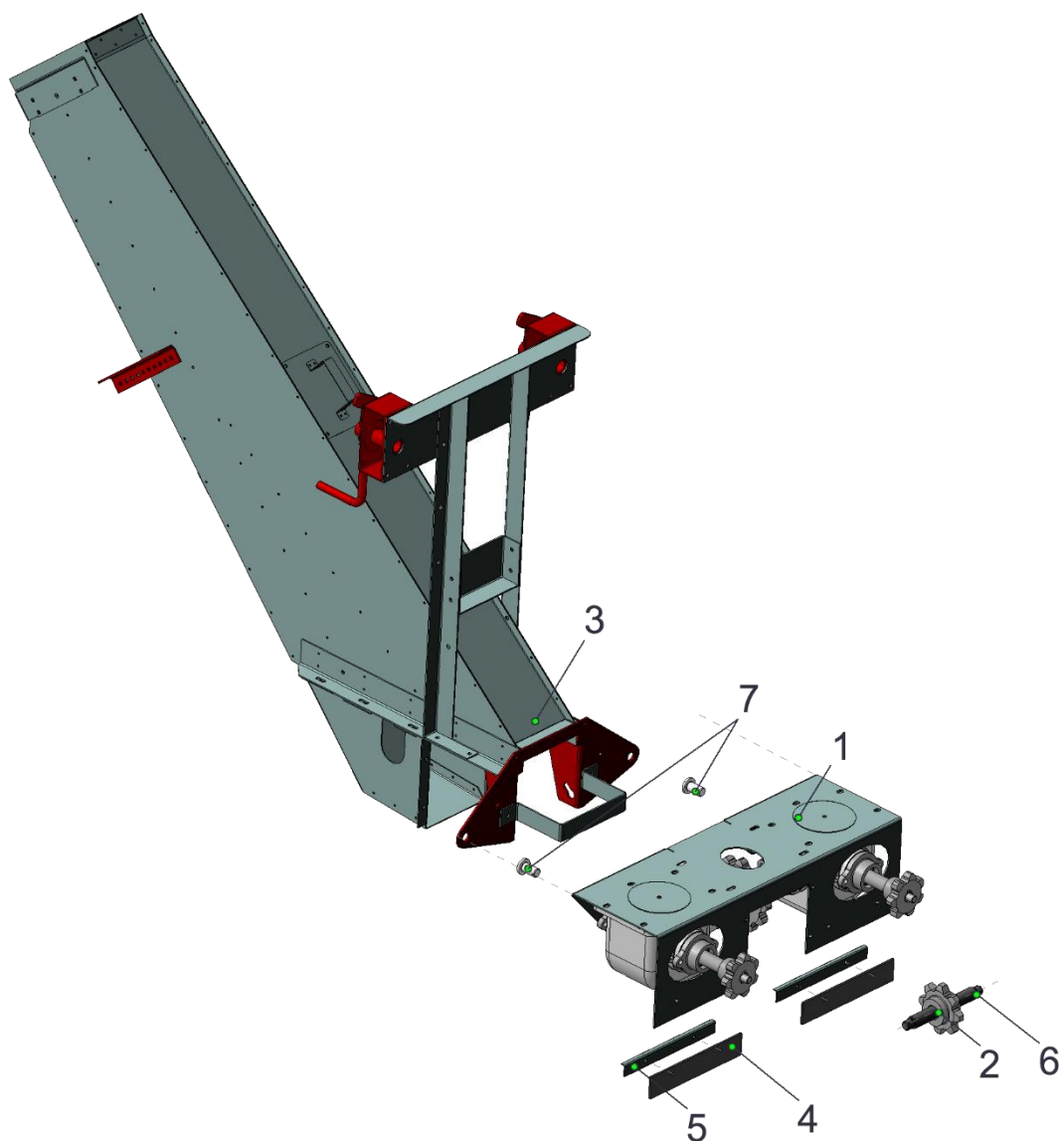

Секция нижняя 25-07.02.00

Номер позиции	Обозначение	Наименование	Количество на одну сборочную единицу	Примечание
1	25-07.02.01.00	блок редукторов	1	
2	25-11.02.00	звездочка	1	
3	ови 05,120	секция нижняя	1	
4	25-07.02.11	лента	2	
5	25-07.02.12	прижим	2	
6	25-07.02.13	ось	1	
7	25-07.02.15	палец	2	

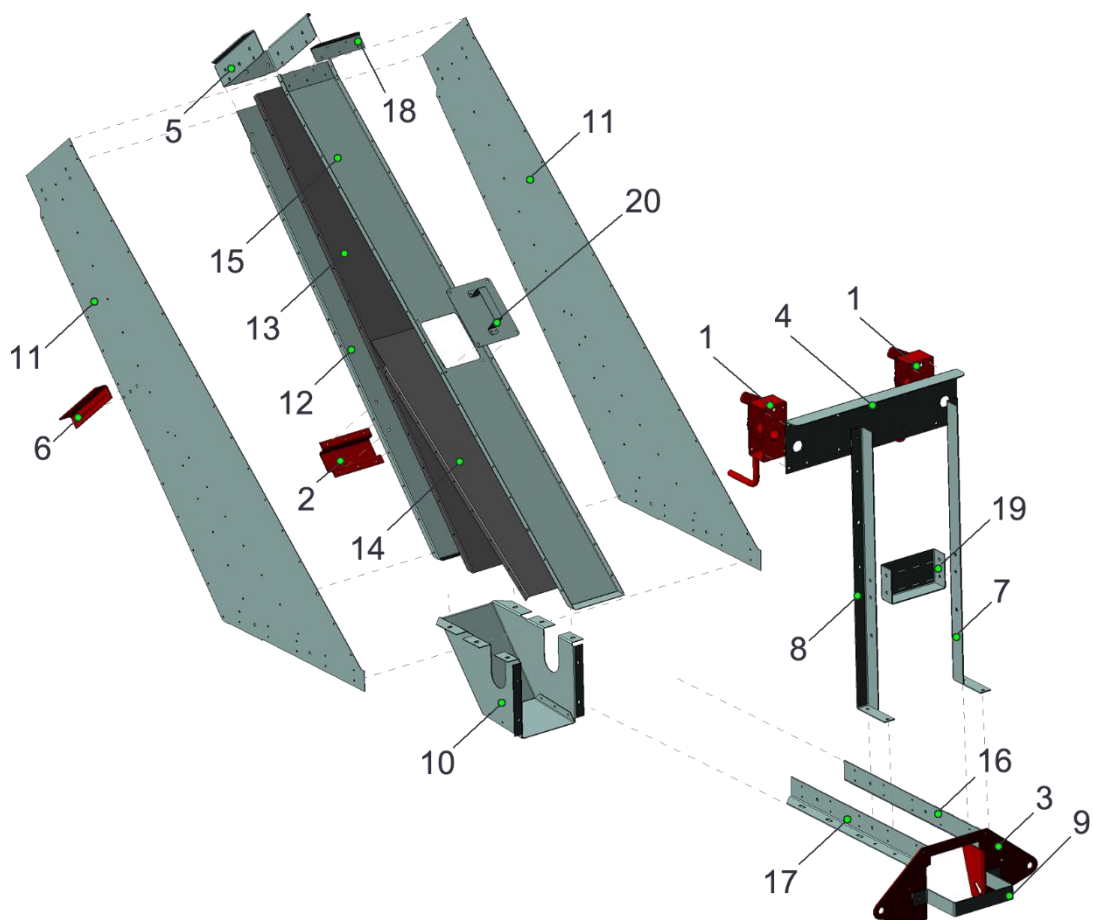

Секция нижняя ови 05.120

Номер позиции	Обозначение	Наименование	Количество на одну сборочную единицу	Примечание
1	100-09,00	лебедка	2	
2	ови 05,120,01,00	кронштейн	1	
3	ови 05,120,03,00	кронштейн	1	
4	100-08,15	панель	1	
5	ови 04,407-01	фланец	1	
6	ови 05.409	кронштейн	1	
7	ови 05,120,12	стойка	2	
8	ови 05,120,12-01	стойка	1	
9	ови 05,120,13	скоба	1	
10	ови 05,417	корпус	1	
11	ови 05,421	боковина	2	
12	ови 05,422	дно	1	
13	ови 05,423	перегородка	1	
14	ови 05,424	перегородка	1	
15	ови 05,425	крышка	1	
16	ови 05,426	уголок	1	
17	ови 05,426-01	уголок	1	
18	ови 05,432	угольник	1	
19	ови 05.803	перемычка	1	
20	25-06.06.16	крышка	1	

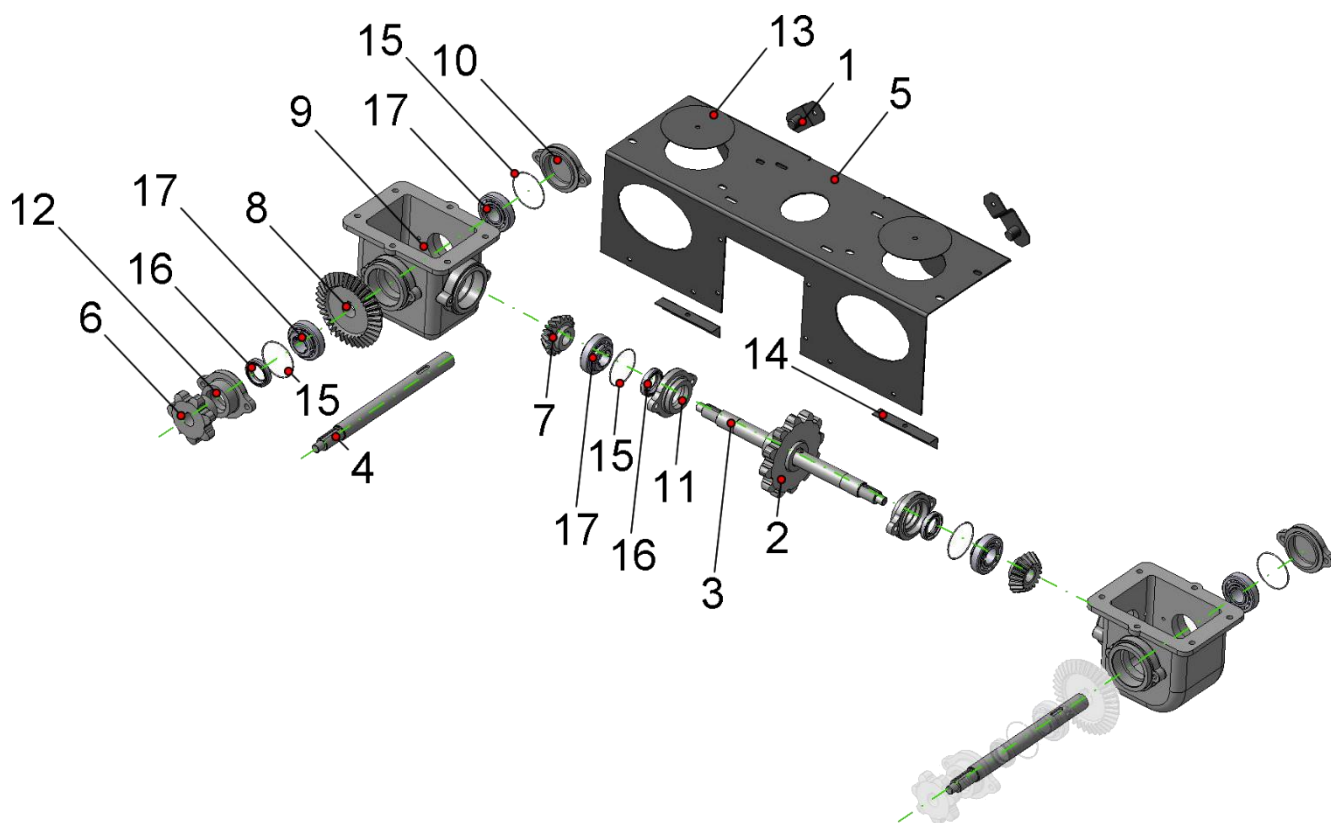

Блок редукторов 25-07.02.01.00

Номер позиции	Обозначение	Наименование	Количество на одну сборочную единицу	Примечание
1	25-07.02.01.01.00	кронштейн	2	
2	100-03,01,00	звездочка z12x38	1	
3	25-07.02.01.11	вал 30x570	1	
4	25-07.02.01.12	вал 30x418	2	
5	25-07.02.01.13	плита	1	
6	100-03,12	звездочка z7x38	2	
7	100-03,21	шестерня коническая	2	
8	100-03,21-01	шестерня коническая	2	
9	100-03,22	корпус редуктора	2	
10	100-03,23	крышка	2	
11	100-03,23-01	крышка	2	
12	100-03,23-02	крышка	2	
13	100-03,24	крышка	4	
14	100-03,25	перемычка	2	
15	100-03,26	кольцо	6	
16		Манжета 1.1-30 x52-1 ГОСТ 8752-79	4	

17		Подшипник 11206 ГОСТ 28428-90	6	
----	--	-------------------------------	---	--



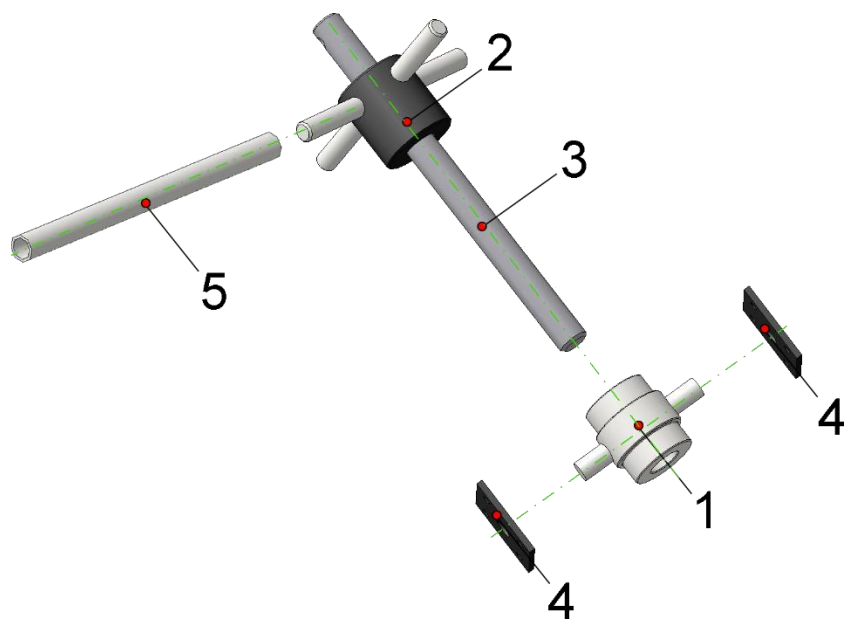

Подъемник 25-08.00

Номер позиции	Обозначение	Наименование	Количество на одну сборочную единицу	Примечание
1	25-08.01.00	упор	1	
2	25-08.02.00	гайка	1	
3	25-08.11	винт	1	
4	25-08.12	платик	2	
5	25-08.13	рычаг	1	

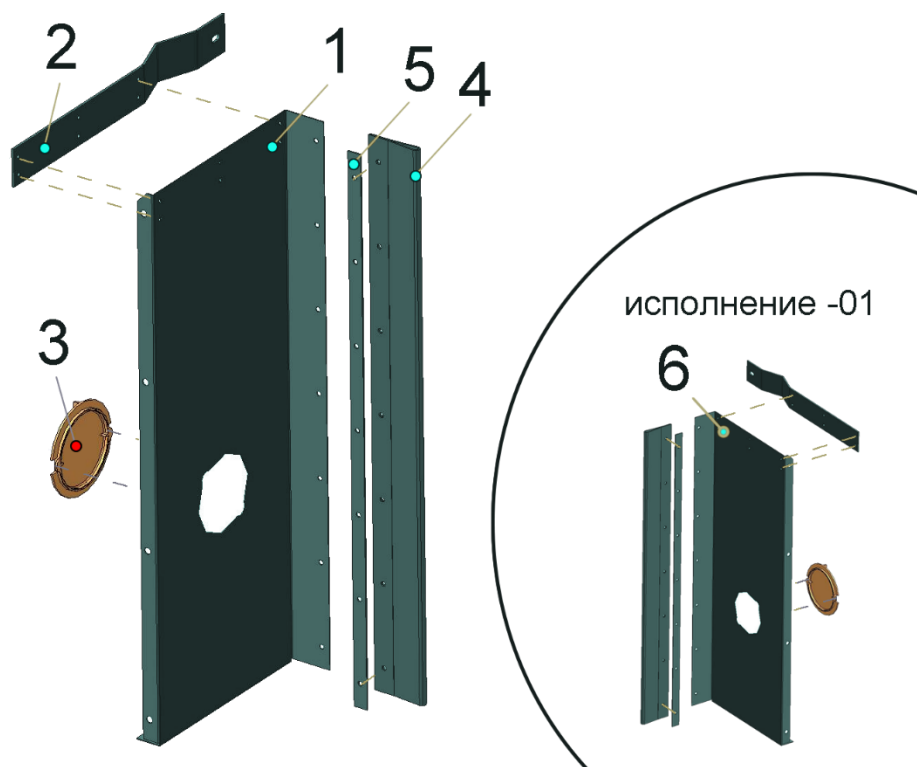

Стенка 25-09.00 (-01)

Номер позиции	Обозначение	Наименование	Количество на одну сборочную единицу	Примечание
<b>Стенка 25-09.00</b>				
1	25-09.11	стенка	1	
2	25-09.12	кронштейн	1	
3	25-09.13	крышка	1	
4	25-09.14	уплотнитель	1	
5	25-09.15	прижим	1	
<b>Стенка 25-09.00-01</b>				
6	25-09.11-01	стенка	1	

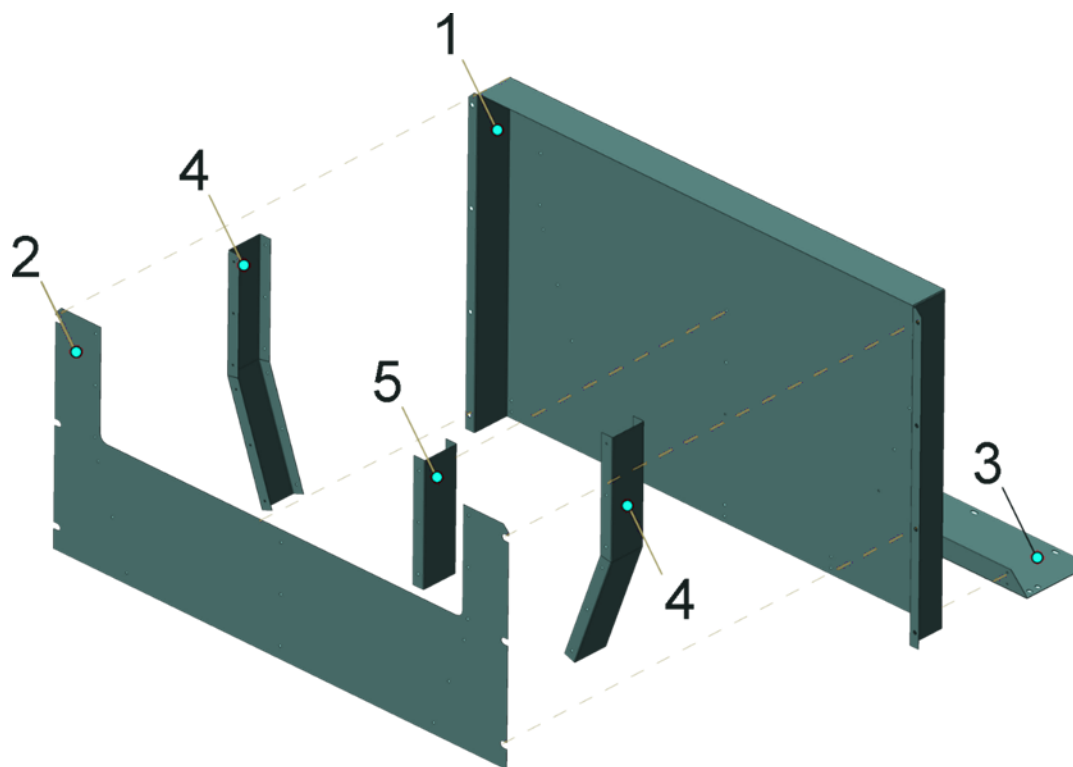

Приемник 25-10.00

Номер позиции	Обозначение	Наименование	Количество на одну сборочную единицу	Примечание
1	25-10.11	стенка	1	
2	25-10.12	стенка	1	
3	25-10.13	кронштейн	1	
4	25-10.14	ребро	2	
5	25-10.15	ребро	1	

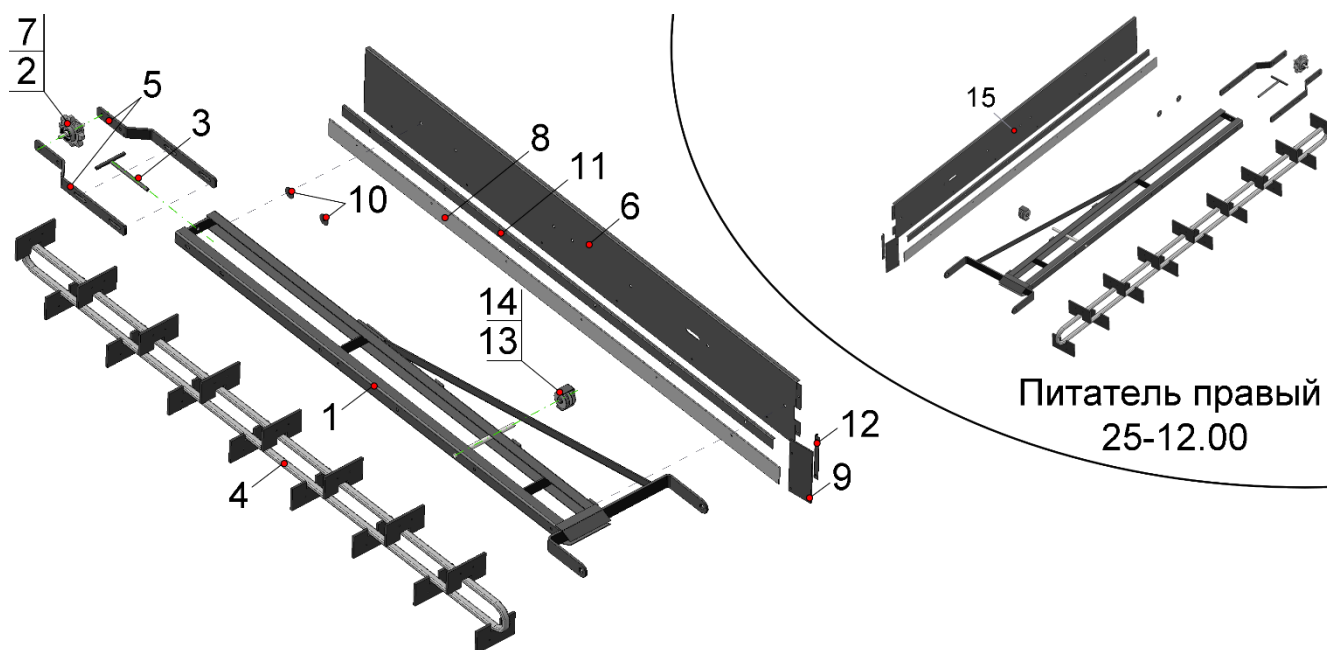

Питатель левый 25-11.00 (питатель правый 25-12.00)

Номер позиции	Обозначение	Наименование	Количество на одну сборочную единицу	Примечание
<b>Питатель левый 25-11.00</b>				
1	25-11.01.00	каркас	1	
2	25-11.02.00	звездочка	1	
3	25-11.03.00	натяжитель	1	
4		транспортёр	1	
5	25-11.11	кронштейн	2	
6	25-11.12-01	стенка	1	
7	25-11.13	ось	1	
8	25-11.14	прокладка	1	
9	25-11.15	прокладка	1	
10	25-11.16	шайба	2	
11	25-11.17	прижим	1	
12	25-11.18	прижим	1	
13	25-11.20	ролик	2	
14	25-11.21	кожух	1	
<b>Питатель правый 25-12.00</b>				
15	25-11.12	стенка	1	

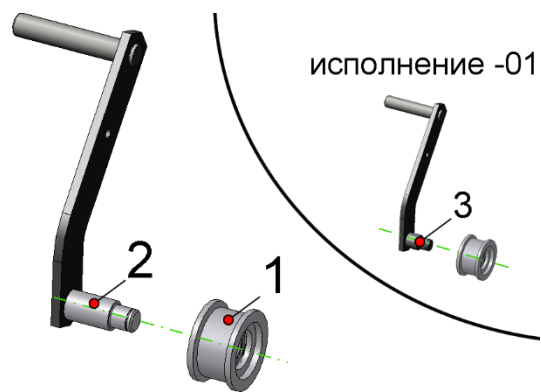

Натяжитель 25-14.00 (-01)

Номер позиции	Обозначение	Наименование	Количество на одну сборочную единицу	Примечание
<b>Натяжитель 25-14.00</b>				
1		ролик	1	
2	25-14.01.00	кронштейн	1	
<b>Натяжитель 25-14.00-01</b>				
3	25-14.01.00-01	кронштейн	1	

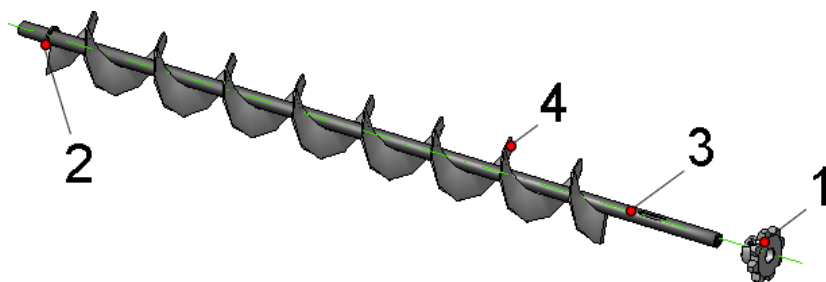

Шнек 25-22.00

Номер позиции	Обозначение	Наименование	Количество на одну сборочную единицу	Примечание
1	25-11	звездочка	1	
2	25-12	шайба	1	
3	25-22.11	вал	1	
4	25-22.12	спираль	1	

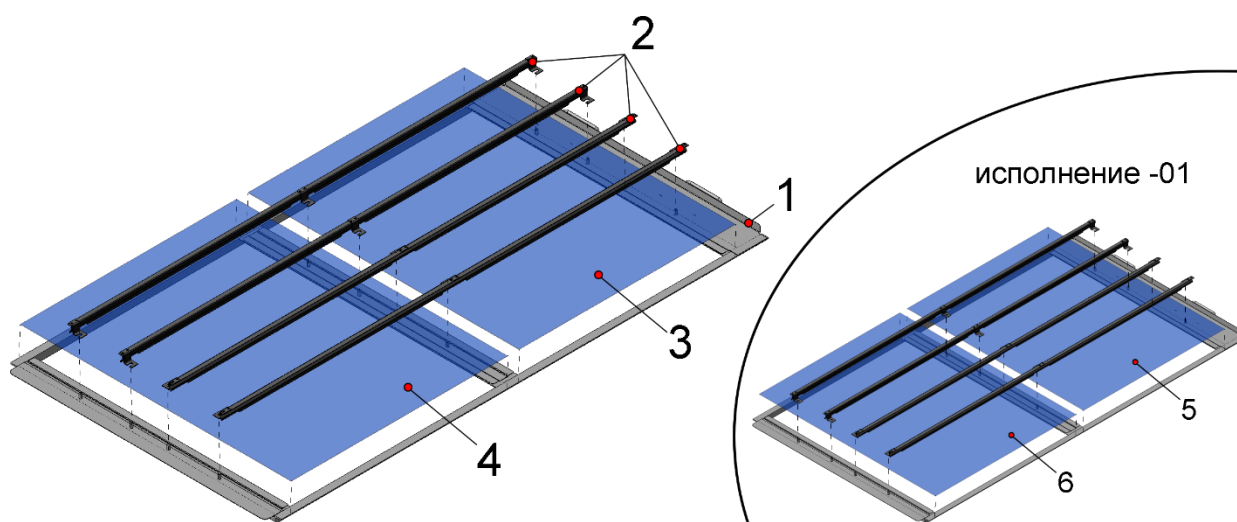

Кассета 25-16.00 (-01)

Номер позиции	Обозначение	Наименование	Количество на одну сборочную единицу	Примечание
<b>Кассета 25-16.00</b>				
1	25-16.01.00	каркас	1	
2	25-16.02.00	рейка	4	
3		полотно 2а-30x20-3x1,0 ТУ 23.2.2068-94	1	
4		полотно 2а-32x25-3x1,0 ТУ 23.2.2068-94	1	
<b>Кассета 25-16.00-01</b>				
5		полотно 2а-30x20-3x1,0 ТУ 23.2.2068-94	1	
6		полотно 2а-20x16-3x1,0 ТУ 23.2.2068-94:1	1	

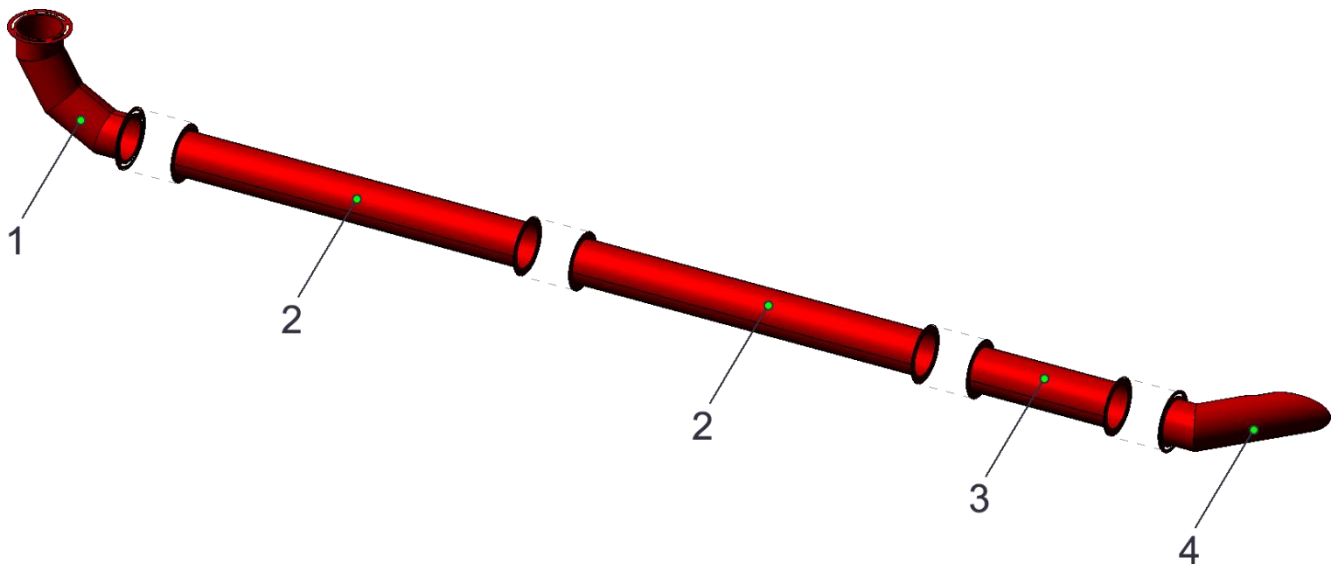

Труба 25-23.00.00

Номер позиции	Обозначение	Наименование	Количество на одну сборочную единицу	Примечание
1	25-02.06.00	колено	1	
2	25-23.00	труба	2	
3	25-23.00-01	труба	1	
4	25-23.00-02	труба	1	